

Una interpretación de:
Bosjes Chapel, Steyn Studio, CAPE TOWN (South Africa), 2016

PERFILES PARA PAVIMENTOS DE MADERA Y LVT

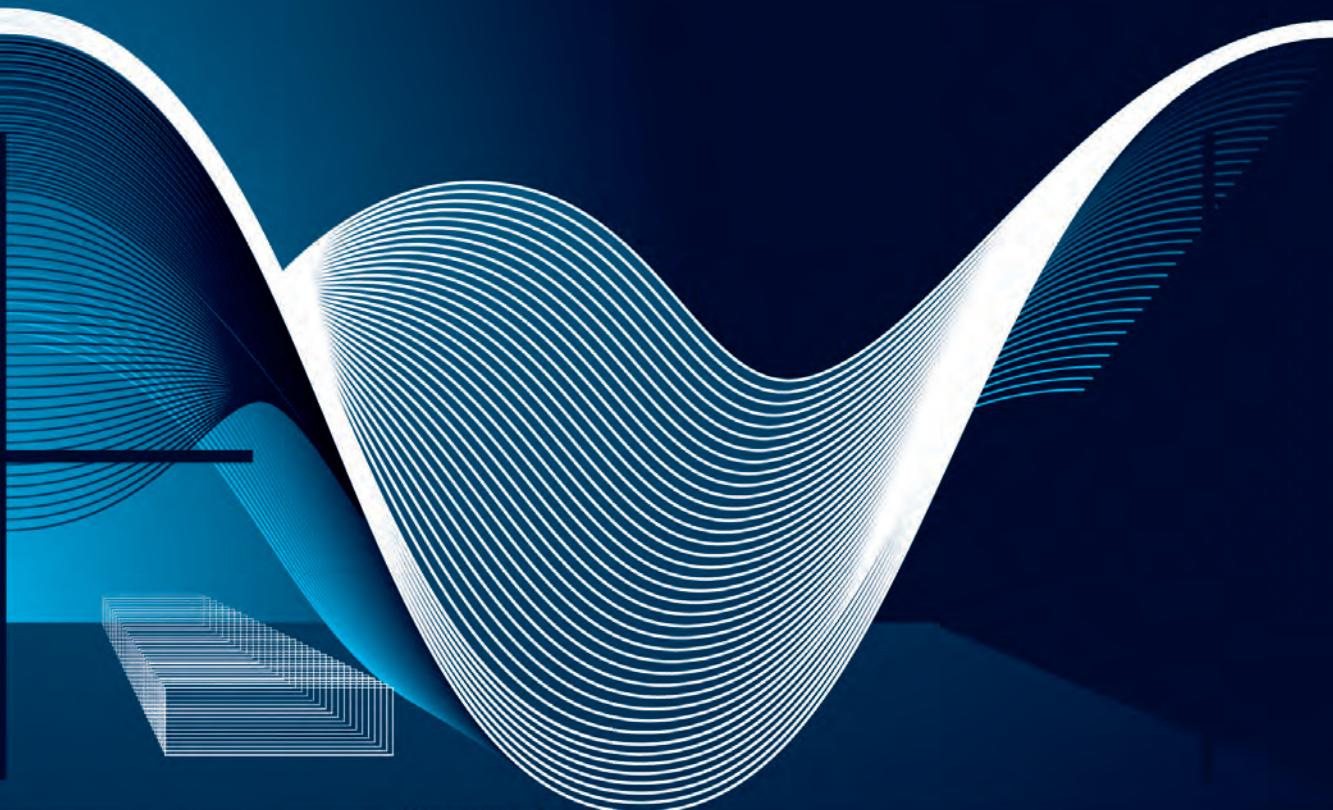

MADERA / LVT

GAMA COLORES
STANDARD Y BAJO PEDIDO

Para una precisa evaluación de los acabados, solicite el collar acabados madera
Para otras informaciones contacte con la oficina.

GAMA COLORES MADERA

gama colores madera	Promutifix	SOL 40P Zero Curve Terminal Pin	Terminal	Style Stair	Style Stair L	LVT	Prowalk	SOL 30	Procover wood	Profixer line	7016	7011	Rodaple 40
04W	*	●	*	*	●	*	*	●	*	●	●	*	*
05W	●	●	●	●	●	●	*	●	●	●	●	●	*
06W	*	*	*	*	*	*	*	*	*	*	*	*	*
07W	●	●	*	●	*	*	*	●	*	●	*	●	*
08W	*	*	●	*	*	*	*	*	*	*	*	*	*
09W	●	●	*	●	*	●	*	●	*	●	*	●	*
10W	*	*	●	*	*	*	*	*	*	*	*	*	*
11W	*	*	*	*	*	*	*	*	●	*	*	*	*
13W	*	●	*	*	●	●	*	●	*	●	●	*	*
18W	●	●	*	●	●	●	*	●	*	●	●	●	*
21W	●	●	*	●	●	●	*	●	*	●	●	●	*
25W	*	●	*	*	●	●	*	●	*	●	●	*	*
28W	*	*	*	*	*	*	*	*	●	*	*	*	*
29W	●	●	●	●	●	●	*	●	●	●	●	●	●
30W	●	●	●	●	●	●	*	●	●	●	●	●	●
31W	●	●	●	●	●	●	*	*	*	●	●	●	*
32W	●	●	*	●	●	*	*	*	*	●	*	●	*
33W	*	●	*	*	●	●	*	*	*	●	●	*	*
34W	●	●	●	●	●	●	*	*	*	●	●	●	●
35W	●	●	*	●	●	*	*	*	*	●	●	●	*
36W	*	●	*	*	●	●	*	*	*	●	●	*	*
37W	●	●	●	●	●	●	*	*	*	●	●	●	*
38W	*	●	*	*	●	●	*	*	*	●	●	*	*
39W	*	●	*	*	●	●	*	*	*	●	●	*	*
40W	*	*	*	*	*	*	*	*	*	*	*	●	*
41W	●	●	●	●	●	●	*	*	*	●	●	●	*
42W	●	●	●	●	●	●	*	*	*	●	●	●	*
43W	*	*	*	*	*	●	*	*	*	*	*	●	*
44W	●	●	*	●	●	●	*	*	*	●	*	●	*
45W	*	●	*	*	●	●	*	*	*	●	●	*	*
46W	●	●	*	●	*	●	*	*	*	●	●	●	*
47W	*	*	*	*	*	●	*	*	*	*	*	●	*
48W	●	●	*	●	*	●	*	*	*	●	*	●	*
49W	●	●	*	●	*	●	*	*	*	●	*	●	*
50W	*	*	*	*	*	*	*	*	*	*	*	*	*
51W	*	*	*	*	*	*	*	*	*	*	*	*	*
52W	*	*	*	*	*	*	*	*	*	*	*	*	*
53W	*	●	*	*	●	*	*	*	*	●	●	*	*
54W	*	●	*	*	●	*	*	*	*	●	●	*	*
55W	*	●	*	*	●	*	*	*	*	●	●	*	*
56W	*	*	*	*	*	*	*	*	*	*	*	*	*
57W	*	*	*	*	*	*	*	*	*	*	*	*	*
58W	*	*	*	*	*	*	*	*	*	*	*	*	*

gama colores madera	Promutifix	SOL 40P Zero Curve Terminal Pin	Terminal	Style Stair	Style Stair L	LVT	Prowalk	SOL 30	Procover wood	Profixer line	7016	7011	Rodaple 40
59W	*	*	*	*	*	*	*	*	*	*	*	*	*
60W	*	*	*	*	*	*	*	*	*	*	*	*	*
61W	*	*	*	*	*	*	*	*	*	*	*	*	*
62W	*	*	*	*	*	*	*	*	*	*	*	*	*
63W	*	*	*	*	*	*	*	*	*	*	*	*	*
64W	*	*	*	*	*	*	*	*	*	*	*	*	*
65W	●	●	*	●	*	*	*	*	*	●	*	●	*
66W	*	*	*	*	*	*	*	*	*	*	*	*	*
67W	*	*	*	*	*	*	*	*	*	*	*	*	*
68W	*	*	*	*	*	*	*	*	*	*	*	*	*
69W	*	*	*	*	*	*	*	*	*	*	*	*	*
70W	*	*	*	*	*	*	*	*	*	*	*	*	*
71W	*	*	*	*	*	*	*	*	*	*	*	*	*
72W	*	*	*	*	*	*	*	*	*	*	*	*	*
73W	●	●	*	●	*	*	*	*	*	*	*	●	*
74W	*	*	*	*	*	*	*	*	*	*	*	*	*
75W	●	●	*	●	*	*	*	*	*	*	*	●	*
76W	*	*	*	*	*	*	*	*	*	*	*	*	*
77W	*	*	*	*	*	*	*	*	*	*	*	*	*
78W	*	*	*	*	*	*	*	*	*	*	*	*	*
79W	*	*	*	*	*	*	*	*	*	*	*	*	*
80W	*	*	*	*	*	*	*	*	*	*	*	*	*
81W	*	*	*	*	*	*	*	*	*	*	*	*	*
82W	*	*	*	*	*	*	*	*	*	*	*	*	*
83W	*	*	*	*	*	*	*	*	*	*	*	*	*
84W	*	*	*	*	*	*	*	*	*	*	*	*	*
85W	*	*	*	*	*	*	*	*	*	*	*	*	*
86W	*	*	*	*	*	*	*	*	*	*	*	*	*
87W	*	*	*	*	*	*	*	*	*	*	*	*	*
88W	*	*	*	*	*	*	*	*	*	*	*	*	*
89W	*	*	*	*	*	*	*	*	*	*	*	*	*
90W	*	*	*	*	*	*	*	*	*	*	*	*	*
91W	*	*	*	*	*	*	*	*	*	*	*	*	*
93W	●	*	*	*	*	●	*	*	*	*	*	*	*
94W	*	*	*	*	*	*	*	*	*	*	*	*	*
95W	*	*	*	*	*	*	*	*	*	*	*	*	*
97W	*	*	*	*	*	*	*	*	*	*	*	*	*
AA	●	●	●	●	●	●	●	*	*	●	●	●	●
B	*	*	*	*	*	*	*	*	*	*	●	●	●
N	*	*	*	*	*	*	*	*	*	*	●	●	●

© 2021 All rights reserved by Progress Profiles. Printed in Italy

● = Colores Disponibles X = Colores no disponibles
 * = Producción a petición con cantidad mínima de 200 pzs. Tiempo de producción 4/5 semanas, precio a convenir.

Los precios se refieren al paquete COMPLETO. Para pedidos mínimos de 10 unidades el aumento será del 10%. Pedidos mínimos inferior a 10 unidades aumento del 20%.

MADERA/LVT

MADERA / LVT

GAMA COLORES
STANDARD Y BAJO PEDIDO

Para una precisa evaluación de los acabados, solicite el collar acabados madera
Para otras informaciones contacte con la oficina.

GAMA COLORES MADERA

04W - Haya oscuro	05W - Roble claro (strip)	06W - Roble oscuro (nogal)	07W - Cerezo claro (strip)	08W - Cerezo oscuro (mesa)	09W - Nogal rosado	10W - Wengè	11W - Blanco decapado	13W - Teak indonesia
18W - Zerbano claro	21W - Roble polvo	25W - Abeto blanqueado	28W - Roble Aspen	29W - Roble blanco	30W - Roble gris	31W - Roble Victoria	32W - Roble rosa	33W - Roble segato
34W - Roble Havana	35W - Roble Edimburgo	36W - Roble americano	37W - Roble carvi	38W - Roble queens	39W - Olmo gris	40W - Roble Brown	41W - Roble ice	42W - Roble grace
43W - Roble Manhattan	44W - Roble miel	45W - Roble Marocco	46W - Negro decapado	47W - Roble negro	48W - Roble cork	49W - Roble arena	50W	51W
52W	53W	54W	55W	56W	57W	58W	59W	60W
61W	62W	63W	64W	65W - Tripoli	66W	67W	68W	69W
70W	71W	72W	73W - Bangkok	74W	75W - Liotard	76W	77W	78W
79W	80W	81W	82W	83W	84W	85W	86W	87W
88W	89W	90W	93W - New white	94W	95W	97W		

GAMA COLORES PVC EXPANDIDO Y EXTRUIDO

B - Blanco	GC - Gris claro	GS - Gris escur	N - Negro
04W - Haya oscuro	05W - Roble claro (strip)	06W - Roble oscuro (noce)	07W - Cerezo claro (strip)
08W - Cerezo oscuro (mesa)	09W - Nogal rosado	10W - Wengè	M - Mogano

Colores PVC expandido extruido	Proseal wood	Proangle wood	Rodapié	Rodapié 6014-8014	Angular
B (Blanco)	●	●	●	●	●
GC (Gris claro)	●	●	●	●	●
GS (Gris oscuro)	●	●	●	●	●
N (Negro)	●	●	●	●	●
04W (Haya oscuro)	X	X	●	X	●
05W (Roble claro)	●	●	●	X	●
06W (Roble oscuro)	X	X	●	X	●
07W (Cerezo claro)	X	X	●	X	●
08W (Cerezo oscuro)	X	X	●	X	●
09W (Nogal rosado)	X	X	●	X	●
10W (Wengè)	●	●	●	X	●
M (Mogano)	X	X	●	X	●

GAMA COLORES ANODIZADOS

AO - Aluminio anodizado oro	AA - Aluminio anodizado plata	AB - Aluminio anodizado bronce	AT - Aluminio anodizado titanio
CH - Alum. anodizado Champagne	SB - Aluminio anodizado Arena		

Colores Anodizado	Promultifix	SOL 40P Zero Curve Terminal Pin	Terminal	Style Stair	Style Stair L	LVT	Prowalk	Prostep ins	SOL 30	Profixer line	Proscrow
AO (alu.anod. oro)	●	●	●	●	●	●	●	X	●	●	*
AA (alu.anod. Plata)	●	●	●	●	●	●	●	●	*	●	●
AB (alu.anod. bronce)	●	●	●	●	●	●	●	X	*	●	*
AT (alu.anod. titan)	*	*	*	*	*	●	*	X	*	*	*
CH (alu. anod. champagne)	*	*	*	*	*	●	*	X	*	*	*
SB (alu.anod. arena)	*	*	*	*	*	●	*	X	*	*	*

● = Colores Disponibles X = Colores no disponibles

* = Producción a petición con cantidad mínima de 200 pzs. Tiempo de producción 4/5 semanas, precio a convenir.

Los precios se refieren al paquete completo. Para pedidos mínimos de 10 unidades el aumento será del 10%. Pedidos mínimos inferior a 10 unidades aumento del 20%.

PROGRESS PROFILES® ha realizado una patente muy innovadora PROINSERT SYSTEM® para una amplia gama de perfiles de aluminio revestidos por en película muy resistente, con distintos acabados madera y acabados aluminio anodizado.

El sistema PROINSERT SYSTEM® está compuesto de un perfil universal para el acabado pavimentos de madera, parquet, laminados, flotantes.

FIJACION: puede ser fijado con adhesivo, tacos, pegamento, base para presionar y tornillos.

ACABADOS STANDARD EN TONOS MADERA; Roble claro (strip), Cerezo claro (strip), Noce rosato (merbau-melo-noce), Zerbano claro, Roble polvo, Roble blanco, Roble gris, Roble Victoria, Roble rosa, Roble Havana, Roble Edimburgo, Roble carvi, Roble ice, Roble grace, Roble miel, Negro decapado, Roble cork, Roble arena, Tripoli, Bangkok, Liotard, New white

ACABADOS STANDARD ALUMINIO: anodizado plata, oro, bronce.

GAMA COLORES ANODIZADOS

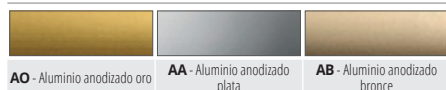

AO - Aluminio anodizado oro
AA - Aluminio anodizado plata
AB - Aluminio anodizado bronce

* GAMA COLORES ANODIZADOS BAJO PEDIDO

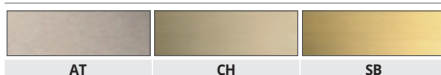

AT CH SB

GAMA COLORES MADERA

(Para una precisa evaluación de los acabados, solicite el collar acabados madera)



* GAMA COLORES MADERA BAJO PEDIDO

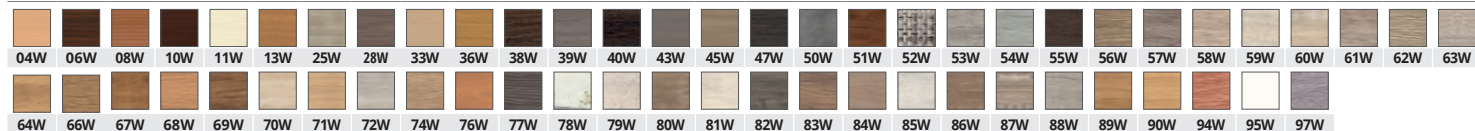

Es posible hacer otros colores: pedido mínimo 200 unidades. Tiempo de producción 4/5 semanas. Precio a convenir. Para otras informaciones contacte con la oficina

PROMULTIFIX SYSTEM

La línea PROMULTIFIX SYSTEM es compuesta de un perfil de aluminio con adhesivo y una estría longitudinal en cola de golondrina, donde se pueden insertar los tornillos, o una base de aluminio agujerada para presionar para una fijación sencillo y invisible

TORNILLOS DE NYLON



CLAVIJAS PERIMETRALES

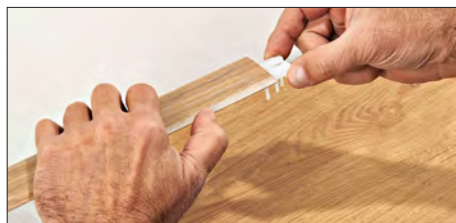

BASE PARA PRESIONAR



PROMULTIFIX SYSTEM® es un sistema compuesto por un TOP especial con adhesivo y superficie visible de 44,7 mm, de aluminio anodizado o revestido con una película acabado madera. El top de aluminio se puede fijar al suelo en diferentes maneras: con adhesivo, con tacos, con soportes con clavijas removibles y con base para presionar.

PROMULTIFIX SYSTEM

PERFILES DE ALUMINIO
KIT DE FIJACIÓN



PMPFX... 42090AS / 42A
escala 1:1

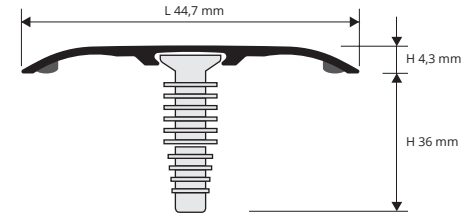

PMPFX... 42090AS / 42A
escala 1:1

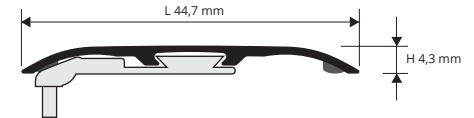

PMPFX... 42090AS / 42A + PMFIXBSAN 23
escala 1:1

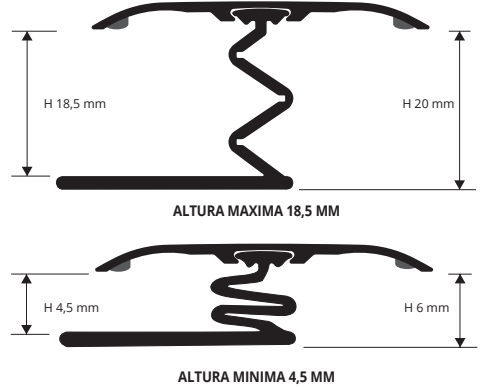

TOP EN ALUMINIO ANODIZADO con autoadhesivo (6 acabados, 3 solo bajo pedido) + n.3 KIT (15 tornillos, 12 soportes perimetrales, 6 conexiones) thermo empaquetado - Unidades de 2,7 M de largo - Paq. de 20 UDS - 54 M

Artículo	L mm	€/ml	€/Ud
PMPFX... 42A	44,7	8,81	23,79

TOP EN ALU. ANODIZADO con autoadhesivo (6 acabados, 3 solo bajo pedido) + n.1 KIT (5 tornillos, 4 soportes perimetrales, 2 conexiones) thermo packed - Unidades de 0,90 M de largo - 15 UDS

Artículo	L mm	€/Ud
PMPFX... 42090AS	44,7	9,25

TOP EN ALUMINIO RECUBIERTO e con autoadhesivo (80 acabados madera, 59 solo bajo pedido) + n.3 KIT (15 tornillos, 12 soportes perimetrales, 6 conexiones) thermo empaquetado 2,7 M 20 UDS 54 M

Artículo	L mm	€/ml	€/Ud
PMPFX... 42A	44,7	12,61	34,05

TOP EN ALUMINIO RECUBIERTO e con autoadhesivo (80 acabados madera, 59 solo bajo pedido) + n.1 KIT (5 tornillos, 4 soportes perimetrales, 2 conexiones) thermo packed 0,90 M 15 UDS

Artículo	L mm	€/Ud
PMPFX... 42090AS	44,7	13,25

Disponible en los acabados: AO - AA - AB (bajo pedido mínimo 100 unidades disponible también AT-CH-SB) y en acabados de madera: 05W - 07W - 09W - 18W - 21W - 29W - 30W - 31W - 32W - 34W - 35W - 37W - 41W - 42W - 44W - 46W - 48W - 49W - 65W - 73W - 75W - 93W. El código del acabado requerido se tiene que añadir al código del artículo. Por ejemplo: PMPFX... 42A (acabado elegido Anodizado oro) PMPFXAO 42A

EJEMPLOS Y INSTRUCCIONES TECNICAS DE COLOCACIÓN

- Escoger el perfil en función del acabado requerido.
- Pulir, desgrasar, secar el soporte y comprobar que la temperatura sea de al menos 15° C
- Colocación con cinta doble cara:** Retirar la protección de adhesivo y colocar el TOP con una presión manual vertical y uniforme sin mover el perfil.
- Colocación con tacos:** Agujerear el soporte con broca de 6 mm, 5 agujeros por metro lineal.
- Colocación de base para presionar de aluminio:** Retirar la protección de adhesivo. 4. Retirar la protección de adhesivo. 5. Insertar la base en la estría del perfil TOP, después fijar o pegar la base sobre el suelo. 6. presionar el perfil manualmente con una presión uniforme o utilizando un martillo de goma.
- Posa perimetral:** Retirar la protección de adhesivo. 4. Cortar las clavijas de apoyo según el espesor del suelo. 5. Insertar los soportes perimetrales en la estría en cola de golondrina del perfil, 4 soportes cada metro lineal. 6. Colocar el perfil presionando manualmente y verticalmente de manera uniforme sin mover el perfil.

Un kit de fijación está compuesto de: 5 tornillos, 4 soportes perimetrales, 2 conexiones

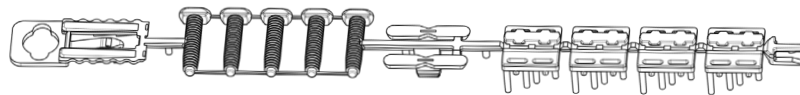

TACOS Y TORNILLOS, BASE PARA PRESIONAR

TACOS NIQUELADOS CABEZA PLANA + TORNILLOS
paq. de 1.000 UDS

Artículo	Ø mm	L mm	€/Paq.
VINIPT 325	3	25	77,66

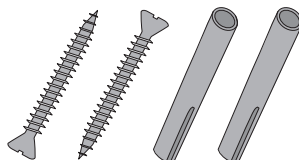

PROFIXER BASE PARA PRESIONAR - ALU. AGUJEREADO Y COMPRIMIBLE - Unidades de 2,7 M de largo - Paq. de 20 UDS - 54 M

Artículo	H mm	€/ml	€/Ud
PMFIXBSAN 23	23	6,74	18,20

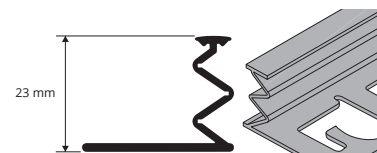

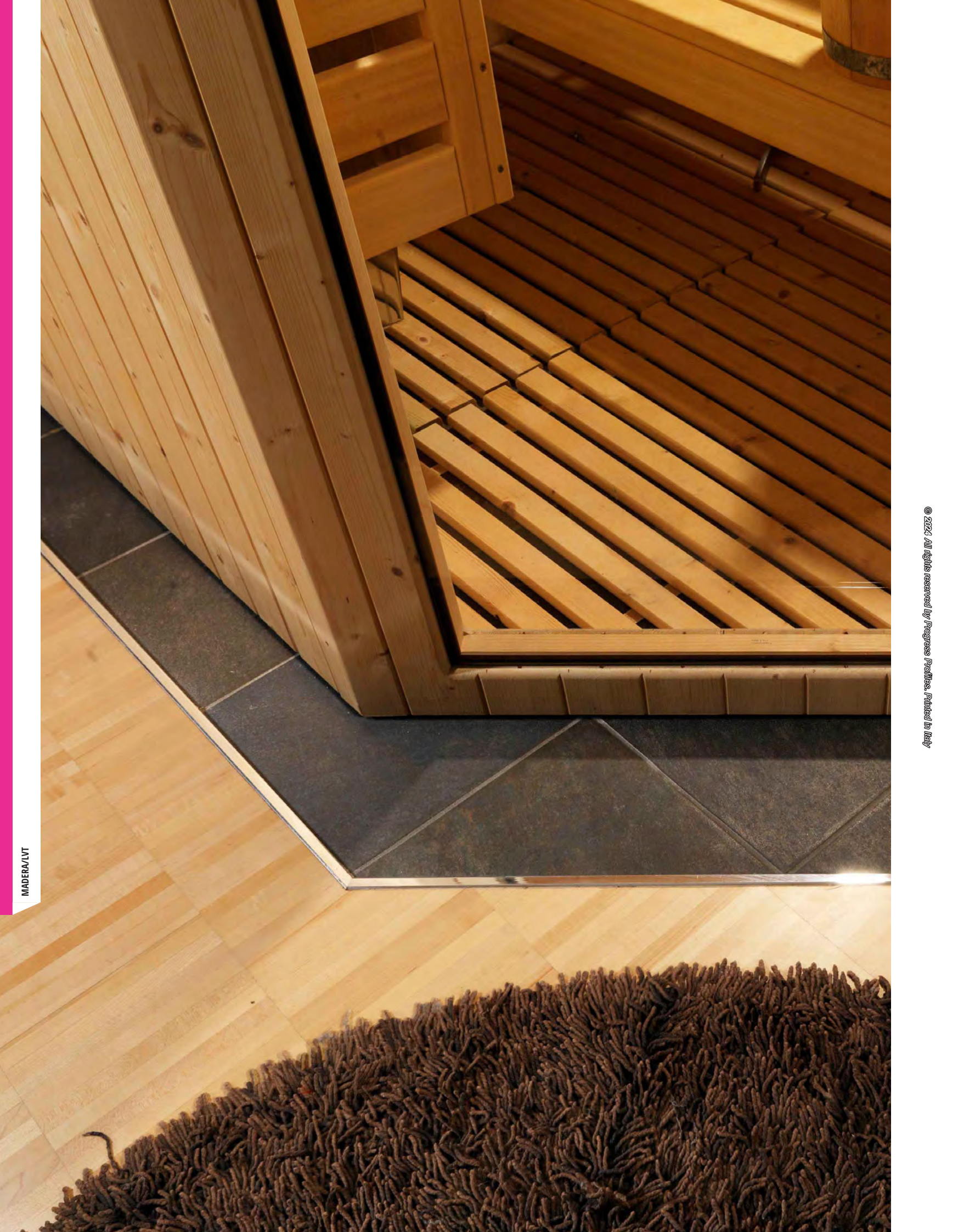

PROGRESS PROFILES® ha realizado una patente muy innovadora PROINSERT SYSTEM® para una amplia gama de perfiles de aluminio revestidos por en película muy resistente, con 77 distintos acabados madera y 6 acabados aluminio anodizado.
 El sistema PROINSERT SYSTEM® incluye una gama completa de perfiles para pavimentos de madera, parquet, laminados, flotantes.
INSERTOS INTERCAMBIABLES en 7 distintas alturas: (H 07, 09, 11, 13, 15, 17 e 19 mm). **PERFILES CON REVESTIMIENTO** en PVC: resistentes al deterioro, a los rayos UV (clase AC1).
PERFIL BASE: versátil para la colocación con adhesivo o con tornillos.

EJEMPLO DE COLOCACIÓN:

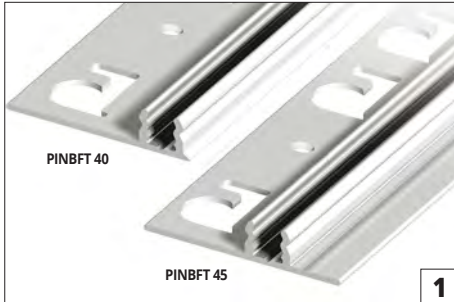

1) Elegir la base de aluminio entre los dos tipos disponibles



2) Atornillar o fijar con adhesivo la base al pavimento.

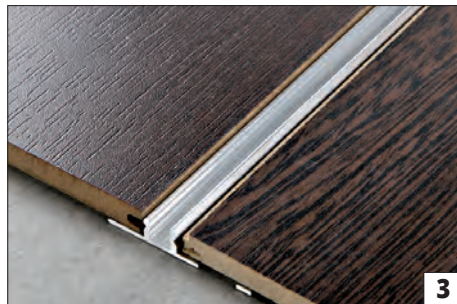

3) Colocar correctamente el pavimento dejando una junta entre 3 y 10 mm necesaria para la natural dilatación del pavimento de madera

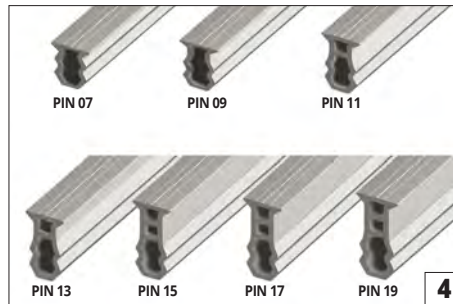

4) Elegir el inserto de PVC según el espesor del pavimento que se está colocando



5) Insertar el perfil de PVC en el perfil de aluminio de arriba a abajo (si la inserción es difícil, lubricar con agua, silicona spray o aceite vegetal).



6) Colocar el perfil sobre la "U" del perfil en aluminio.



7) Utilizando un listón de madera y un martillo, preionar con uniformidad a todo lo largo del perfil. Al golpear correctamente se tiene que oír un "click". Significa que el perfil ha encajado correctamente en la base de aluminio.

ESTOS PERFILES SE APLICAN PARA LA REALIZACIÓN DE:

- Para cubrir el umbral y juntas de dilatación (serie SOL30, SOL40P y SOL 50)
- perfiles de conexión y perimetrales para suelos de distintas alturas y espesor (serie Zero Curve)
- Juntas perimétricas o terminales de dilatación (Serie TERMINAL PIN)
- conectar ángulos y esquinas de peldaño (serie Style Stair)

SERIE SOL 30, SOL 40P E SOL 50



SERIE ZERO CURVE



SERIE STYLE STAIR / STYLE STAIR L

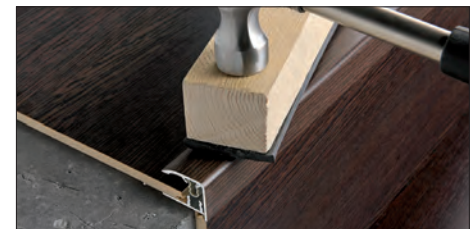

PROFIXER LINE SYSTEM

Es una línea de perfiles de aluminio que tienen una canaladura longitudinal en forma de cola de milano. Este acabado permite fijarlos introduciendo la cabeza de los tornillos de nylon o sobre el perfil base de aluminio. En ambos casos la fijación es sencilla e invisible.

TORNILLOS DE NYLON



BASE PARA PRESIONAR



© 2021. All rights reserved by Progress Profiles. Printed in Italy

MADERA/LVT

SOL 40P es una amplia gama de perfiles de unión universal, fabricados en aluminio revestido con una película de PVC. Resistente al tránsito peatonal, al desgaste, a los rayos UV y a los productos de limpieza para pavimentos. El nuevo SOL 40P interrumpe y elimina las cargas electrostáticas, los campos magnéticos y el calor (pavimentos con calefacción radiante), gracias al perfil de PVC rígido (que no es conductor) instalado entre la base y el perfil top. 80 acabados madera y acabados aluminio anodizado. En el perfil base se puede instalar cualquiera de los perfiles de PVC en las diversas alturas disponibles 7, 9, 11, 13, 15, 17 y 19 mm. Ancho del perfil tapa (Top) 40 mm.

SOL 40P

TOP ACABADOS MADERA Y ACABADOS ANODIZADOS +PERFIL PIN EN PVC+BASE EN ALUMINIO



TOP ALUMINIO+PERFIL PIN EN PVC+BASE 45 ALUMINIO AGUJERADA (6 acabados aluminio anodizado, 3 solo bajo pedido) thermo empaquetado Unidades de 2,7 M de largo - Paq. de 20 UDS - 54 M (PIN 17, 19 - 40,5 M)

Artículo	H mm	€/ml	€/Ud
PISPC... 407 (PIN 07)	7 / 10	15,14	40,88
PISPC... 409 (PIN 09)	9 / 12	15,28	41,26
PISPC... 4011 (PIN 11)	11 / 14	15,41	41,61
PISPC... 4013 (PIN 13)	13 / 16	15,56	42,01
PISPC... 4015 (PIN 15)	15 / 18	15,71	42,42
PISPC... 4017 (PIN 17)	17 / 20	15,96	43,09
PISPC... 4019 (PIN 19)	19 / 22	16,16	43,63

COMPLETO

TOP ALUMINIO+PERFIL PIN EN PVC+BASE 45 ALUMINIO AGUJERADA (6 acabados alu. anodizado, 3 solo bajo pedido) thermo empaquetado Unidades de 0,90 M de largo - 15 UDS (PIN 13, 15, 17, 19 - 10 UDS)

Artículo	H mm	€/Ud
PISPC... 4079S (PIN 07)	7 / 10	15,48
PISPC... 4099S (PIN 09)	9 / 12	15,70
PISPC... 40119S (PIN 11)	11 / 14	15,95
PISPC... 40139S (PIN 13)	13 / 16	16,23
PISPC... 40159S (PIN 15)	15 / 18	16,51
PISPC... 40179S (PIN 17)	17 / 20	16,94
PISPC... 40199S (PIN 19)	19 / 22	17,37

Disponibile en los acabados: AO - AA - AB (bajo pedido mínimo 200 unidades disponible también AT-CH-SB) y en acabados de madera: 04W - 05W - 07W - 09W - 13W - 18W - 21W - 25W - 29W - 30W - 31W - 32W - 33W - 34W - 35W - 36W - 37W - 38W - 39W - 41W - 42W - 44W - 45W - 46W - 48W - 49W - 53W - 54W - 55W - 65W - 73W - 75W. El código del acabado requerido se tiene que añadir al código del artículo. Por ejemplo: PISPC... 4079S (acabado elegido Anodizado oro) PISPCAO 4079S.

GAMA COLORES ANODIZADOS

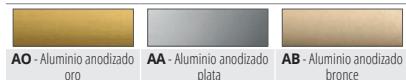

* GAMA COLORES ANODIZADOS BAJO PEDIDO

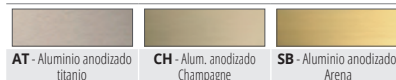

GAMA COLORES MADERA



* GAMA COLORES MADERA BAJO PEDIDO

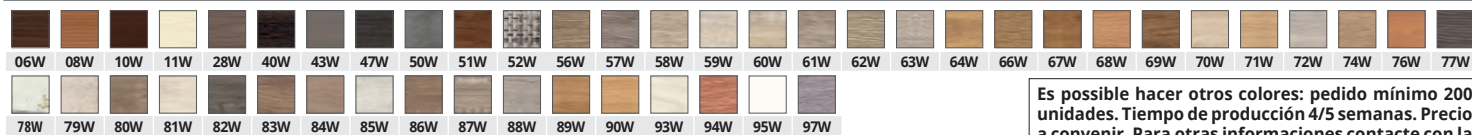

Es posible hacer otros colores: pedido mínimo 200 unidades. Tiempo de producción 4/5 semanas. Precio a convenir. Para otras informaciones contacte con la oficina.

ESEMPLI E ISTRUZIONI TECNICHE DI POSA



1. Atornillar o fijar con adhesivo la base al pavimento. 2. Colocar el pavimento dejando una junta de 3/10 mm entre el pavimento y el perfil. 3. Elegir el perfil requerido. Si es necesario cortar el perfil Top, PIN y BASE a la medida necesaria, a continuación en la canaladura con forma de cola de milano, insertar el perfil PIN en el perfil Top. Para finalizar, posicionar el perfil encima de la parte en forma de U de la base de aluminio 4. Utilizando un listón de madera y un martillo, golpear el perfil Top.

* = Producción a petición con cantidad mínima de 200 pzs. Tiempo de producción 4/5 semanas, precio a convenir.

Los precios se refieren al paquete completo. Para pedidos mínimos de 10 unidades el aumento será del 10%. Pedidos mínimos inferior a 10 unidades aumento del 20%.

ZERO CURVE

TOP ACABADOS MADERA
Y ACABADOS ANODIZADOS
+PERFIL PIN EN PVC+BASE EN ALUMINIO

La línea de perfiles **ZERO CURVE** es una gama de perfiles de unión para pavimentos que se encuentran a dos diferentes nivel, con desniveles entre 7 y 22 mm. Disponible en acabados madera y acabados aluminio anodizado. Para cada altura se dispone del perfil TOP correspondiente y un perfil PIN. El perfil BASE se puede colocar con tornillos o con adhesivo.

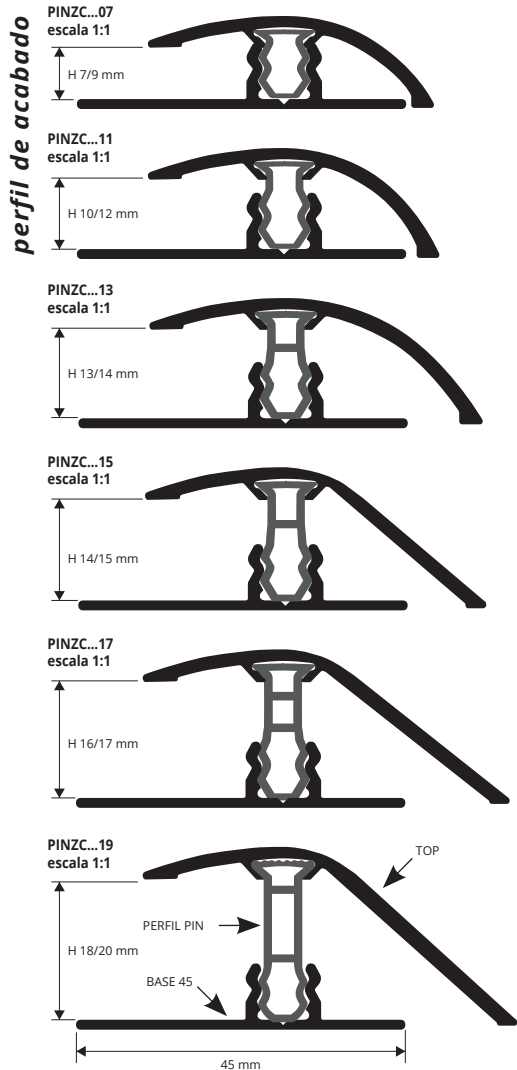

TOP ALUMINIO+PERFIL PIN EN PVC+BASE 45 ALUMINIO
(6 acabados aluminio anodizado, 3 solo bajo pedido) thermo empaquetado
Unidades de 2,7 M de largo 20 UDS - 54 M de largo - (PIN 15, 17 - 40,5 M) (PIN 19 - 27 M)

Artículo	H mm	€/ml	€/Ud
PINZC... 07 (top PINZC... 07 + PIN 07)	7 / 9	14,63	39,50
PINZC... 11 (top PINZC... 07 + PIN 11)	10 / 12	15,33	41,39
PINZC... 13 (top PINZC... 09 + PIN 13)	13 / 14	15,54	41,96
PINZC... 15 (top PINZC... 13 + PIN 15)	14 / 15	15,75	42,53
PINZC... 17 (top PINZC... 13 + PIN 17)	16 / 17	16,17	43,66
PINZC... 19 (top PINZC... 15+ PIN 19)	18 / 20	16,71	45,12

COMPLETO

TOP ALUMINIO+PERFIL PIN EN PVC+BASE 45 ALUMINIO

(6 acabados alu. anodizado, 3 solo bajo pedido) thermo empaquetado

Unidades de 0,90 M de largo - 15 UDS (PIN 13, 15, 17, 19 - 10 UDS)



Artículo	H mm	€/Ud
PINZC... 07S (top PINZC... 07 + PIN 07)	7 / 9	14,32
PINZC... 11S (top PINZC... 07 + PIN 11)	10 / 12	15,30
PINZC... 13S (top PINZC... 09 + PIN 13)	13 / 14	15,53
PINZC... 15S (top PINZC... 13 + PIN 15)	14 / 15	15,75
PINZC... 17S (top PINZC... 13 + PIN 17)	16 / 17	16,15
PINZC... 19S (top PINZC... 15+ PIN 19)	18 / 20	16,56

Disponible en los acabados: AO - AA - AB (bajo pedido mínimo 200 unidades disponible también AT-CH-SB) y en acabados de madera: 04W - 05W - 07W - 09W - 13W - 18W - 21W - 25W - 29W - 30W - 31W - 32W - 33W - 34W - 35W - 36W - 37W - 38W - 39W - 41W - 42W - 44W - 45W - 46W - 48W - 49W - 53W - 54W - 55W - 65W - 73W - 75W. El código del acabado requerido se tiene que añadir al código del artículo. Por ejemplo: PINZC... 07S (acabado elegido Anodizado oro) PINZCAO 07S.

GAMA COLORES ANODIZADOS

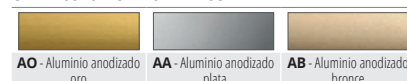

* GAMA COLORES ANODIZADOS BAJO PEDIDO



GAMA COLORES MADERA



* GAMA COLORES MADERA BAJO PEDIDO

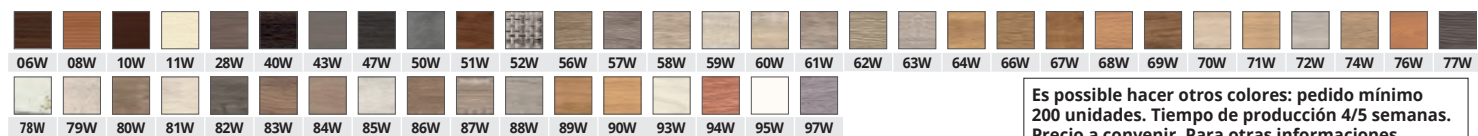

Es posible hacer otros colores: pedido mínimo 200 unidades. Tiempo de producción 4/5 semanas. Precio a convenir. Para otras informaciones contacte con la oficina.

EJEMPLOS Y INSTRUCCIONES TECNICAS DE COLOCACIÓN

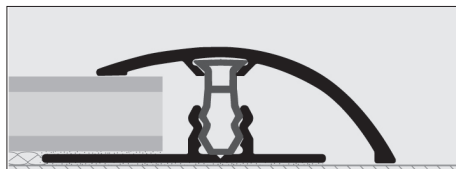

1. Atornillar o fijar con adhesivo la base al pavimento. 2. Alinear el pavimento laminado/madera asegurando dejar el espacio de dilatación suficiente entre la base y el pavimento (entre 3 y 10 mm). 3. Elegir el perfil requerido. Si es necesario cortar el perfil TOP, PIN y BASE a la medida necesaria, a continuación en la canaladura con forma de cola de milano, insertar el perfil PIN en el perfil TOP. Para finalizar, posicionar el perfil encima de la parte en forma de U de la base de aluminio. 4. Utilizando un listón de madera y un martillo, golpear el perfil Top.

*= Producción a petición con cantidad mínima de 200 pzs. Tiempo de producción 4/5 semanas, precio a convenir.

Los precios se refieren al paquete COMPLETO. Para pedidos mínimos de 10 unidades el aumento será del 10%. Pedidos mínimos inferior a 10 unidades aumento del 20%.



TERMINAL PIN

TOP EN ACABADOS MADERA
Y ACABADOS ANODIZADOS
+PERFIL PIN EN PVC+BASE EN ALUMINIO

La serie **TERMINAL PIN** es una amplia gama de perfiles de terminación/perimetrales, ideales para realizar la unión con otros tipos de pavimentos en laminado o madera. El **TERMINAL PIN** permite el movimiento del pavimento que queda debajo 5/10 mm. Evita la instalación de un rodapié y cubre perfectamente cualquier tipo de pavimento con espesor mínimo de 7 mm y máximo de 22 mm. Delimita los pavimentos cerca de paredes, revestimientos, vidrieras, puertas, alfombras, etc.

perfiles de transición - perimetrales

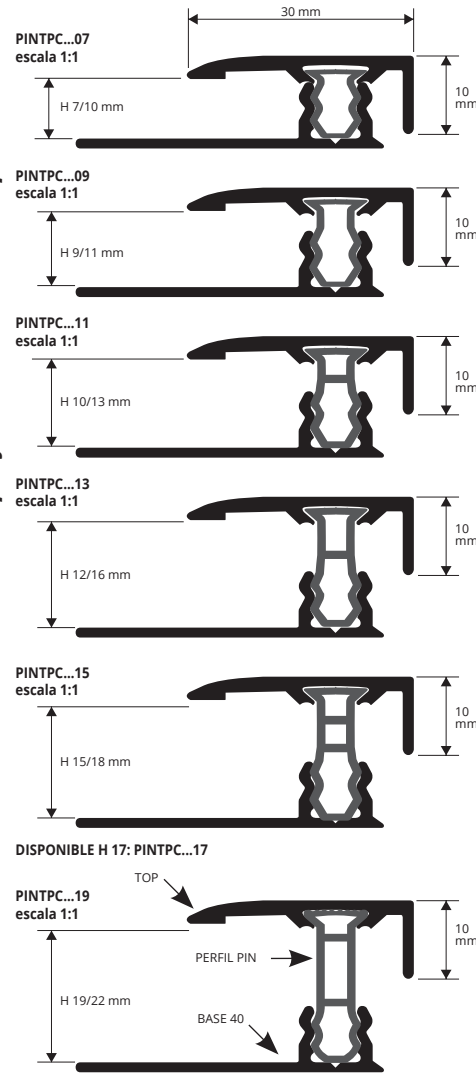

TOP ALU.+PERFIL PIN+BASE 40 ALU. AGUJERADA (6 acabados aluminio anodizado, 3 solo bajo pedido) thermo empaquetado - Unidades de 2,7 M de largo paq. de 20 UDS - 54 M (PIN 11, 15, 17 - 40,5 M) (PIN 19 - 27 M)

Artículo	H mm	€/ml	€/Ud
PINTPC... 07 (PIN 07)	7 / 10	13,46	36,34
PINTPC... 09 (PIN 09)	9 / 11	13,87	37,45
PINTPC... 11 (PIN 11)	10 / 13	14,30	38,61
PINTPC... 13 (PIN 13)	12 / 16	14,82	40,01
PINTPC... 15 (PIN 15)	15 / 18	15,53	41,93
PINTPC... 17 (PIN 17)	17 / 20	16,39	44,25
PINTPC... 19 (PIN 19)	19 / 22	17,24	46,55

COMPLETO

TOP ALU.+PERFIL PIN+BASE 40 ALU. AGUJERADA (6 acabados alu. anodizado, 3 solo bajo pedido) thermo empaquetado Unidades de 0,90 M de largo- 15 UDS (PIN 13, 15, 17, 19 - 10 UDS)

Artículo	H mm	€/Ud
PINTPC... 07S (PIN 07)	7 / 10	14,54
PINTPC... 09S (PIN 09)	9 / 11	15,05
PINTPC... 11S (PIN 11)	10 / 13	15,57
PINTPC... 13S (PIN 13)	12 / 16	16,07
PINTPC... 15S (PIN 15)	15 / 18	16,56
PINTPC... 17S (PIN 17)	17 / 20	18,53
PINTPC... 19S (PIN 19)	19 / 22	18,08

Disponible en los acabados: AO - AA - AB (bajo pedido mínimo 200 unidades disponible también AT-CH-SB) y en acabados de madera: 04W - 05W - 07W - 09W - 13W - 18W - 21W - 25W - 29W - 30W - 31W - 32W - 33W - 34W - 35W - 36W - 37W - 38W - 39W - 41W - 42W - 44W - 45W - 46W - 48W - 49W - 53W - 54W - 55W - 65W - 73W - 75W. El código del acabado requerido se tiene que añadir al código del artículo. Por ejemplo: PINTPC... 07S (acabado elegido Anodizado oro) PINTPCAO 07S.

GAMA COLORES ANODIZADOS



* GAMA COLORES ANODIZADOS BAJO PEDIDO



GAMA COLORES MADERA

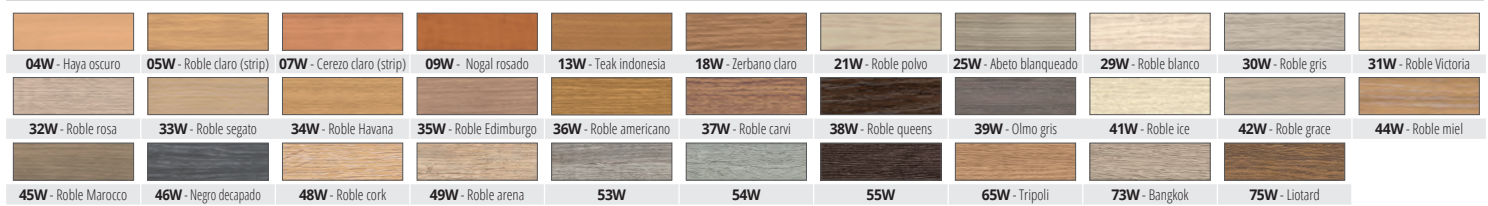

* GAMA COLORES MADERA BAJO PEDIDO

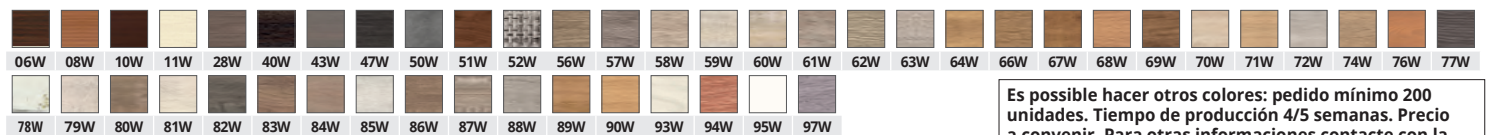

Es posible hacer otros colores: pedido mínimo 200 unidades. Tiempo de producción 4/5 semanas. Precio a convenir. Para otras informaciones contacte con la oficina.

EJEMPLOS Y INSTRUCCIONES TECNICAS DE COLOCACIÓN



1. Atornillar o pegar con adhesivo contra el perímetro el perfil base. 2. Alinear el pavimento laminado/madera asegurando dejar el espacio de dilatación suficiente entre la base y el pavimento (entre 3 y 10 mm). 3. Elegir el perfil requerido. Si es necesario cortar el perfil Top, PIN y BASE a la medida necesaria, a continuación en la canaladura con forma de cola de milano, insertar el perfil PIN en el perfil Top. Para finalizar, posicionar el perfil encima de la parte en forma de U de la base de aluminio 4. Utilizando un listón de madera y un martillo, golpear el perfil Top.

*= Producción a petición con cantidad mínima de 200 pzs. Tiempo de producción 4/5 semanas, precio a convenir.

Los precios se refieren al paquete COMPLETO. Para pedidos mínimos de 10 unidades el aumento será del 10%. Pedidos mínimos inferior a 10 unidades aumento del 20%.

La serie **TERMINAL** es una amplia gama de perfiles perimetrales que permiten el movimiento, los perfiles están fabricados en aluminio revestido. Disponible en acabados madera y acabados anodizados. Es ideal como perfil terminal y perimetral de pavimentos en madera, laminados, parquet. Delimita los pavimentos cerca de paredes, revestimientos, vidrieras, puertas, terrazas y para separar dos pavimentos distintos: madera/ cerámica, madera/moqueta.

TERMINAL

ALUMINIO CON ACABADOS EN TONOS MADERA Y ACABADOS ANODIZADOS

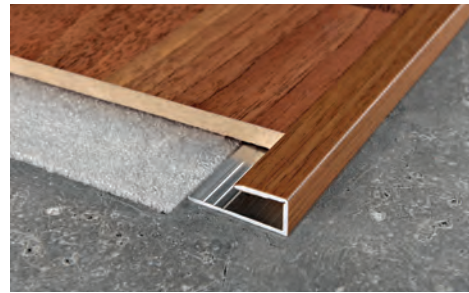

ALUMINIO ANODIZADO (6 acabados aluminio anodizado, 3 solo bajo pedido) thermo empaquetado - Unidades de 2,7 M de largo paq. de 40 UDS - 108 M (H 11 - H 13 - H 15 mm - 80 M)

Artículo	H mm	€/ml	€/Ud
PINT... 07	7	6,58	17,77
PINT... 09	9	6,74	18,20
PINT... 11	11	6,88	18,58
PINT... 13	13	7,13	19,25
PINT... 15	15	7,42	20,03

Disponible en los acabados:AO - AA - AB (bajo pedido mínimo 100 unidades disponible también AT-CH-SB)) y en acabados de madera: 05W-08W-10W-29W-30W-31W-34W-37W-41W-42W. El código del acabado requerido se tiene que añadir al código del artículo. Por ejemplo: PINT... 07 (acabado elegido Anodizado oro) PINTAO 07.

ALUMINIO ANODIZADO (6 acabados alu. anodizado, 3 solo bajo pedido) thermo empaquetado Unidades de 0,90 M de largo - 20 UDS - EN BLISTER

Artículo	H mm	€/Ud
PINT... 07S	7 / 8	7,39
PINT... 09S	9 / 10	7,53
PINT... 11S	11 / 12	7,68
PINT... 15S	15 / 16	8,27

Disponible en los acabados: AO - AA - AB (bajo pedido mínimo 100 unidades disponible también AT-CH-SB)) y en acabados de madera: 05W-08W-10W-29W-30W-31W-34W-37W-41W-42W. El código del acabado requerido se tiene que añadir al código del artículo. Por ejemplo: PINT... 07S (acabado elegido Anodizado oro) PINTAO 07S.

ALUMINIO RECUBIERTO (80acabados madera, 70 solo bajo pedido) thermo empaquetado - Unidades de 2,7 M de largo paq. de 20 UDS - 54 M (H 11 - H 15 mm - 80 M)

Artículo	H mm	€/ml	€/Ud
PINT... 09	9	10,57	28,54
PINT... 11	11	10,87	29,35
PINT... 15	15	12,59	33,99

ALUMINIO RECUBIERTO (80acabados madera, 70 solo bajo pedido) thermo empaquetado 0,90 M - 20 UDS - EN BLISTER

Artículo	H mm	€/Ud
PINT... 09S	9 / 10	13,53
PINT... 11S	11 / 12	13,61
PINT... 15S	15 / 16	14,18



perfiles de transición - perimetrales

EJEMPLOS Y INSTRUCCIONES TECNICAS DE COLOCACIÓN

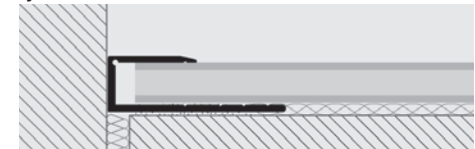

1. Elegir el perfil "TERMINAL" en función de la altura y acabado requerido y fijar con tacos y tornillos o con adhesivo/silicona; acostar el perfil a la pared perimetral. 2. Alinear el pavimento de laminado /madera dejando el espacio para la justa dilatación (3/10 mm por un lado).

GAMA COLORES ANODIZADOS



* GAMA COLORES ANODIZADOS BAJO PEDIDO



GAMA COLORES MADERA



* GAMA COLORES MADERA BAJO PEDIDO



Es posible hacer otros colores: pedido mínimo 100 unidades. Tiempo de producción 4/5 semanas. Precio a convenir. Para otras informaciones contacte con la oficina.

* = Producción a petición con cantidad mínima de 100 pzs. Tiempo de producción 4/5 semanas, precio a convenir.

Los precios se refieren al paquete completo. Para pedidos mínimos de 10 unidades el aumento será del 10%. Pedidos mínimos inferior a 10 unidades aumento del 20%.

STYLE STAIR

TOP EN ACABADOS MADERA
Y ACABADOS ANODIZADOS
+ PERFIL PIN EN PVC+BASE EN ALUMINIO

La serie **STYLE STAIR** es una gama de perfiles en aluminio para peldaños de escaleras terminados en madera, parquet, laminado de espesor entre 7 y 22 mm. Disponible en acabados madera y acabados aluminio anodizado. Elegir el perfil según el espesor del pavimento. Para cada altura corresponde un perfil TOP, un perfil PIN y un perfil BASE agujereada que permite la colocación con tornillos o con adhesivo.

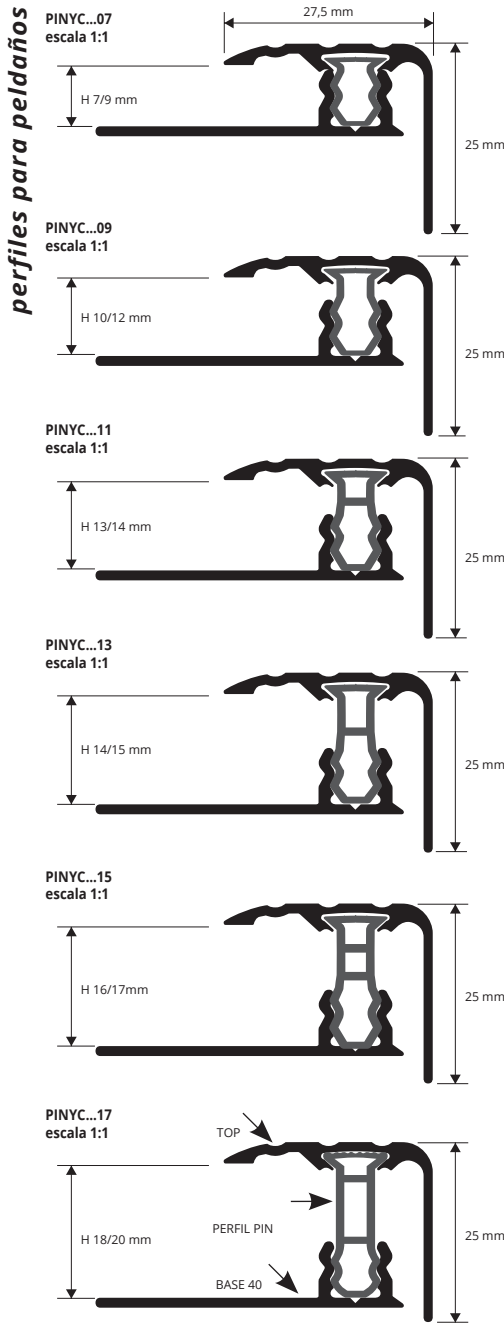

TOP ALU.+PERFIL PIN+BASE 40 ALU. AGUJERADA
(6 acabados alu. anodizado, 3 solo bajo pedido) thermo empaquetado
Unidades de 2,7 M de largo - Paq. de 20 UDS - 54 M (H 14 - H 16 - H 18 mm - 40,5 M)

Artículo	H mm	€/ml	€/Ud
PINYC... 07 (PIN 07)	7 / 9	13,85	37,40
PINYC... 09 (PIN 09)	10 / 12	14,24	38,45
PINYC... 11 (PIN 11)	13 / 14	14,63	39,50
PINYC... 13 (PIN 13)	14 / 15	15,03	40,58
PINYC... 15 (PIN 15)	16 / 17	15,40	41,58
PINYC... 17 (PIN 17)	18 / 20	15,80	42,66

TOP ALU.+PERFIL PIN+BASE 40 ALU. AGUJERADA
(80acabados madera, 60 solo bajo pedido) thermo empaquetado
Unidades de 2,7 M de largo - Paq. de 20 UDS - 54 M (H 14 - H 16 - H 18 mm - 40,5 M)

Artículo	H mm	€/ml	€/Ud
PINYC... 07 (PIN 07)	7 / 9	20,02	54,05
PINYC... 09 (PIN 09)	10 / 12	20,37	55,00
PINYC... 11 (PIN 11)	13 / 14	20,77	56,08
PINYC... 13 (PIN 13)	14 / 15	21,16	57,13
PINYC... 15 (PIN 15)	16 / 17	21,56	58,21
PINYC... 17 (PIN 17)	18 / 20	21,92	59,18

COMPLETO

COMPLETO

Disponible en los acabados: AO - AA - AB (bajo pedido mínimo 200 unidades disponible también AT-CH-SB) y en acabados de madera: 05W - 07W - 09W - 18W - 21W - 29W - 30W - 31W - 32W - 34W - 35W - 37W - 41W - 42W - 44W - 46W - 48W - 49W - 65W - 73W - 75W. El código del acabado requerido se tiene que añadir al código del artículo. Por ejemplo: PINYC... 07 (acabado elegido Anodizado oro) PINYCAO 07.

EJEMPLOS Y INSTRUCCIONES TÉCNICAS DE COLOCACIÓN

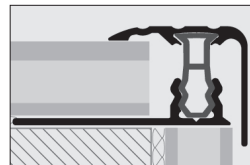

TOP EN ACABADOS ANODIZADOS



TOP EN ACABADOS MADERA

1. Atornillar la base por encima de la huella del peldaño. 2. Alinear el pavimento de laminado /madera dejando el espacio para la justa dilatación (3/10 mm por un lado) 3. Elegir el perfil requerido. Si es necesario cortar el perfil Top, PIN y BASE a la medida necesaria, a continuación en la canaladura con forma de cola de milano, insertar el perfil PIN en el perfil Top. Para finalizar, posicionar el perfil encima de la parte en forma de U de la base de aluminio 4. Utilizando un listón de madera y un martillo, golpear el perfil Top.

GAMA COLORES ANODIZADOS



* GAMA COLORES ANODIZADOS BAJO PEDIDO

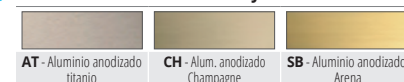

GAMA COLORES MADERA



* GAMA COLORES MADERA BAJO PEDIDO

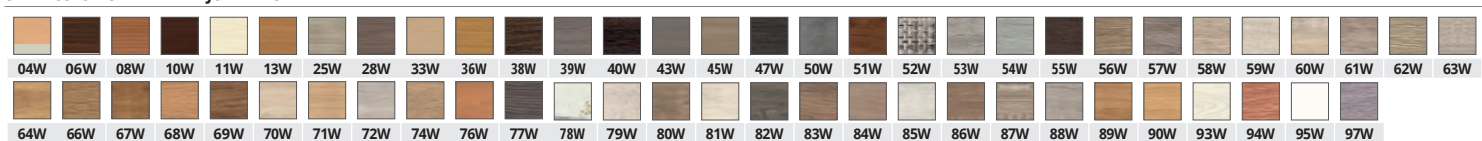

Es posible hacer otros colores: pedido mínimo 200 unidades. Tiempo de producción 4/5 semanas. Precio a convenir. Para otras informaciones contacte con la oficina.

La serie **STYLE STAIR L** es una amplia gama de perfiles para peldaños de aluminio para cantos de escaleras realizadas en madera, parquet, laminado, con espesor variable desde 7 hasta 20 mm.

STYLE STAIR L

TOP EN ACABADOS MADERA
Y ACABADOS ANODIZADOS
+PERFIL PIN EN PVC+BASE EN ALUMINIO



TOP ALU.+PERFIL PIN+BASE 40 ALU. AGUJEREA DA
(6 acabados alu. anodizado, 3 solo bajo pedido) thermo empaquetado
Unidades de 2,7 M de largo - Paq. de 20 UDS - 54 M (H 14 - H 16 - H 18 mm - 40,5 M)

Artículo	H mm	€/ml	€/Ud
PINYLC... 07 (PIN 07)	7 / 9	14,24	38,45
PINYLC... 09 (PIN 09)	10 / 12	14,63	39,50
PINYLC... 11 (PIN 11)	13 / 14	15,03	40,58
PINYLC... 13 (PIN 13)	14 / 15	15,40	41,58
PINYLC... 15 (PIN 15)	16 / 17	15,80	42,66
PINYLC... 17 (PIN 17)	18 / 20	16,19	43,71

COMPLETO

Disponible en los acabados: AO - AA - AB (bajo pedido mínimo 200 unidades disponible también AT-CH-SB) y en acabados de madera: 04W - 05W - 07W - 09W - 13W - 18W - 21W - 25W - 29W - 30W - 31W - 32W - 33W - 34W - 35W - 36W - 37W - 38W - 39W - 41W - 42W - 44W - 45W - 46W - 48W - 49W - 58W - 54W - 55W - 65W - 73W - 75W. El código del acabado requerido se tiene que añadir al código del artículo. Por ejemplo: PINYLC... 07 (acabado elegido Anodizado oro) PINYLCAO 07.

EJEMPLOS Y INSTRUCCIONES TECNICAS DE COLOCACIÓN

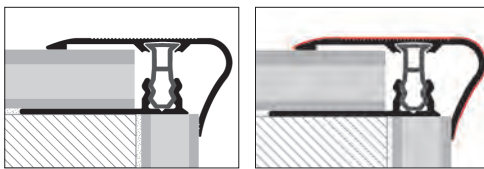

TOP EN ACABADOS ANODIZADOS

TOP EN ACABADOS MADERA

TOP ALU.+PERFIL PIN+BASE 40 ALU. AGUJEREA DA
(80acabados madera, 57 solo bajo pedido) thermo empaquetado
Unidades de 2,7 M de largo - Paq. de 20 UDS - 54 M (H 14 - H 16 - H 18 mm - 40,5 M)

Artículo	H mm	€/ml	€/Ud
PINYLC... 07 (PIN 07)	7 / 9	20,37	55,00
PINYLC... 09 (PIN 09)	10 / 12	20,77	56,08
PINYLC... 11 (PIN 11)	13 / 14	21,16	57,13
PINYLC... 13 (PIN 13)	14 / 15	21,56	58,21
PINYLC... 15 (PIN 15)	16 / 17	21,92	59,18
PINYLC... 17 (PIN 17)	18 / 20	22,32	60,26

COMPLETO

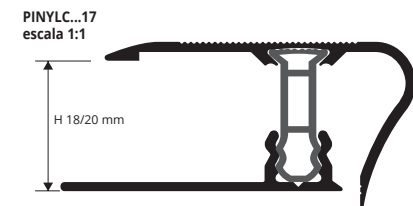
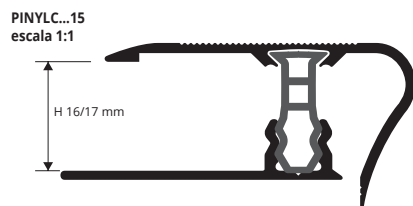
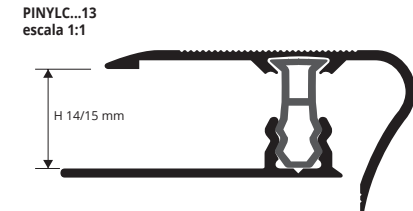
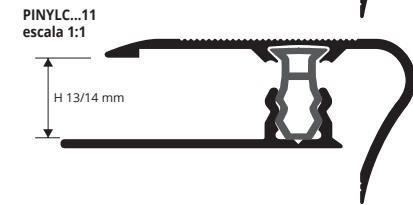
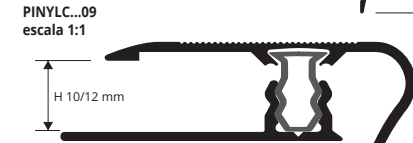
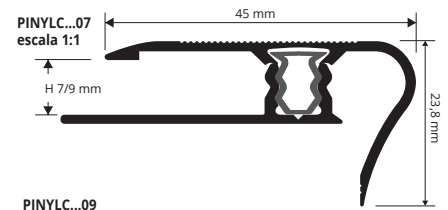

perfil de acabado

1. Atornillar la base por encima de la huella del peldaño. 2. Alinear el pavimento de laminado /madera dejando el espacio para la justa dilatación (3/10 mm por un lado) 3. Elegir el perfil requerido. Si es necesario cortar el perfil Top, PIN y BASE a la medida necesaria, a continuación en la canaladura con forma de cola de milano, insertar el perfil PIN en el perfil Top. Para finalizar, posicionar el perfil encima de la parte en forma de U de la base de aluminio 4. Utilizando un listón de madera y un martillo, golpear el perfil Top.

GAMA COLORES ANODIZADOS



* GAMA COLORES ANODIZADOS BAJO PEDIDO

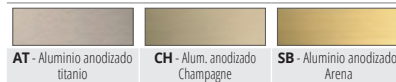

GAMA COLORES MADERA



* GAMA COLORES MADERA BAJO PEDIDO

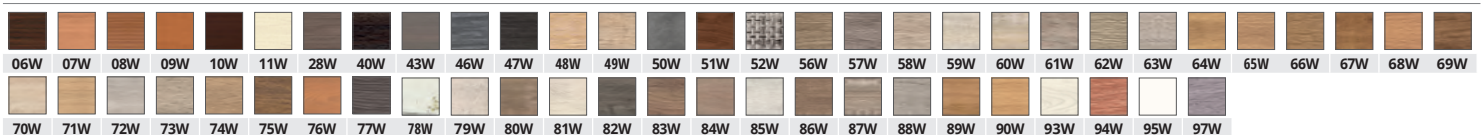

Es posible hacer otros colores: pedido mínimo 200 unidades. Tiempo de producción 4/5 semanas. Precio a convenir. Para otras informaciones contacte con la oficina.

* = Producción a petición con cantidad mínima de 200 pzs. Tiempo de producción 4/5 semanas, precio a convenir.

Los precios se refieren al paquete completo. Para pedidos mínimos de 10 unidades el aumento será del 10%. Pedidos mínimos inferior a 10 unidades aumento del 20%.



JUNTAS UNIVERSALES, JUNTAS UNIVERSALES DE UNIÓN Y PERIMETRALES



SOL 30P (Página 278)



ZERO CURVE (Página 278)



TERMINAL PIN (Página 278)

CONEXIONES



**PROINTER KL
ACC / ALL** (Página 51-52)



**PROSHELL D
ALL** (Página 165)



**PROSHELL R
ALL** (Página 165)



PROLEVALL 305
(Página 84)



PROLINOLEUM
(Página 89)



PROFLOOR 24
(Página 89)



**PROSLIDER KL
ALL** (Página 90)



**PROCOVER
1045 ALL** (Página 90)

PELDAÑOS



PROSTYLE KL 10 (Página 167)



PROSTAIR KL 20 (Página 167)

PERFILES LVT - SOL 30P

ACABADOS MADERA
Y ACABADOS ANODIZADOS

Juntas universales

PISPC... 3046
PISPCAA 4046
escala 1:1

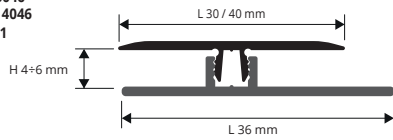

EJEMPLOS DE COLOCACIÓN

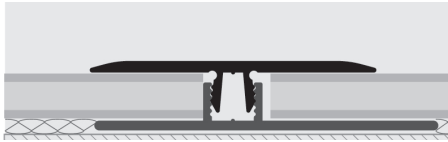

INSTRUCCIONES TECNICAS DE COLOCACIÓN

1. Elegir SOL30P/ZERO CURVE/TERMINAL PIN en función del acabado requerido. 2. cortar el perfil BASE al largo necesario y fijar con adhesivo o con tornillos al pavimento. 3. colocar el pavimento de vinilo dejando un espacio mínimo de 5 mm entre la parte vertical del perfil BASE y el mismo pavimento. 4. Cortar el perfil TOP a la misma medida. 5. Utilizando un listón de madera y un martillo de goma, golpear con uniformidad para insertar el perfil TOP en el perfil BASE.



TOP EN ALUMINIO 6 acabados alu. anodiz. (3 solo bajo pedido) + **BASE** (PVC rígido) thermo empaquetado - Unid. de 2,7 M de largo - Paq. de 20 UDS - 54 M

Artículo	L mm	€/ml	€/ud.
PISPC... 3046	30	7,77	20,98

El código del acabado requerido se tiene que añadir al código del artículo. Por ejemplo: PISPC... 3046 (acabado elegido Anodizado oro) PISPCAO 3046.

TOP EN ALUMINIO 80 en tonos madera (56 solo bajo pedido) + **BASE** (PVC rígido) thermo empaquetado - Unid. de 2,7 M de largo - Paq. de 20 UDS - 54 M

Artículo	L mm	€/ml	€/ud.
PISPC... 3046	30	11,34	30,62

El código del acabado requerido se tiene que añadir al código del artículo. Por ejemplo: PISPC... 3046 (acabado elegido Anodizado oro) PISPCAO 3046.

TOP EN ALUMINIO (anodizado plata) + **BASE** (PVC) thermo packed - Unidades de 2,7 M de largo - Paq. de 20 UDS - 54 M

Artículo	L mm	€/ml	€/ud.
PISPCAA 4046	40	8,12	21,92

PERFILES LVT - ZERO CURVE

ACABADOS MADERA
Y ACABADOS ANODIZADOS

perfiles de unión

PINZC... 2646
PINZCAA 3246
escala 1:1

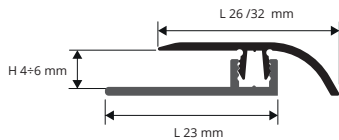

EJEMPLOS DE COLOCACIÓN



TOP EN ALUMINIO (anodizado plata) + **BASE** (PVC) thermo packed - Unidades de 2,7 M de largo - Paq. de 20 UDS - 54 M

Artículo	L mm	€/ml	€/ud.
PINZCAA 3246	32	8,12	21,92

TOP EN ALUMINIO 6 acabados alu. anodiz. (3 solo bajo pedido) + **BASE** (PVC rígido) thermo empaquetado - Unid. de 2,7 M de largo - Paq. de 20 UDS - 54 M

Artículo	L mm	€/ml	€/ud.
PINZC... 2646	26	7,77	20,98

El código del acabado requerido se tiene que añadir al código del artículo. Por ejemplo: PINZC... 2646 (acabado elegido Anodizado oro) PINZCAO 2646.

TOP EN ALUMINIO 80 en tonos madera (56 solo bajo pedido) + **BASE** (PVC rígido) thermo empaquetado - Unid. de 2,7 M de largo - Paq. de 20 UDS - 54 M

Artículo	L mm	€/ml	€/ud.
PINZC... 2646	26	11,34	30,62

El código del acabado requerido se tiene que añadir al código del artículo. Por ejemplo: PINZC... 2646 (acabado elegido Anodizado oro) PINZCAO 2646.

PERFILES LVT - TERMINAL PIN

ACABADOS MADERA
Y ACABADOS ANODIZADOS

perfiles de terminación

PINTPC... 1946
PINTPCAA 2546
escala 1:1

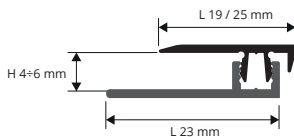

EJEMPLOS DE COLOCACIÓN

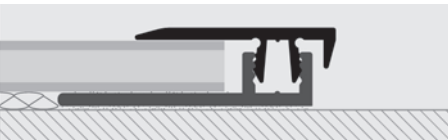

TOP EN ALUMINIO (anodizado plata) / **BASE** (PVC) thermo packed - Unidades de 2,7 M de largo - Paq. de 20 UDS - 54 M

Artículo	L mm	€/ml	€/ud.
PINTPCAA 2546	25	8,12	21,92

TOP EN ALUMINIO 6 acabados alu. anodiz. (3 solo bajo pedido) + **BASE** (PVC rígido) thermo empaquetado - Unid. de 2,7 M de largo - Paq. de 20 UDS - 54 M

Artículo	L mm	€/ml	€/ud.
PINTPC... 1946	19	7,77	20,98

El código del acabado requerido se tiene que añadir al código del artículo. Por ejemplo: PINTPC... 1946 (acabado elegido Anodizado oro) PINTPCAO 1946.

TOP EN ALUMINIO 80 en tonos madera (56 solo bajo pedido) + **BASE** (PVC rígido) thermo empaquetado - Unid. de 2,7 M de largo - Paq. de 20 UDS - 54 M

Artículo	L mm	€/ml	€/ud.
PINTPC... 1946	19	11,34	30,62

El código del acabado requerido se tiene que añadir al código del artículo. Por ejemplo: PINTPC... 1946 (acabado elegido Anodizado oro) PINTPCAO 1946.

GAMA COLORES

(Para una precisa evaluación de los acabados, solicite el collar acabados madera)

ANODIZADO					
BAJO PEDIDO MÍNIMO 200 UNIDADES					
AO - Aluminio anodizado oro	AA - Aluminio anodizado plata	AB - Aluminio anodizado bronce	AT - Aluminio anodizado titanio	CH - Alum. anodizado Champagne	SB - Aluminio anodizado Arena
05W - Roble claro (strip)	09W - Nogal rosado (merbau - manzano - nogal)	13W - Teak indonesia	18W - Zerbano claro	21W - Roble polvo	25W - Abeto blanqueado
29W - Roble blanco	30W - Roble gris	31W - Roble Victoria			
33W - Roble segato	34W - Roble Havana	36W - Roble americano	37W - Roble canvi	38W - Roble queens	39W - Olmo gris
41W - Roble ice	42W - Roble grace	43W - Roble Manhattan			
44W - Roble miel	45W - Roble Marocco	46W - Negro decapado	47W - Roble negro	48W - Roble cork	49W - Roble arena
93W - New white					

Es posible hacer otros colores: pedido mínimo 200 unidades. Tiempo de producción 4/5 semanas. Precio a convenir. Para otras informaciones contacte con la oficina.

PROWALK 2510 & 2520 son los nuevos perfiles para peldaños existentes. Particularmente aplicados para proteger y renovar peldaños en madera, laminado y cerámica. Disponible en aluminio anodizado plata, oro y bronce en versiones autoadhesivo o con agujeros. Presentado en unidades de 2,7 M de largo y en Self-pack de 0,90 M y 1,35 M.

PROWALK 2510 & 2520

ALUMINIO ANODIZADO ADHESIVO O CON AGUJEROS EN COLOR ORO, PLATA Y BRONCE

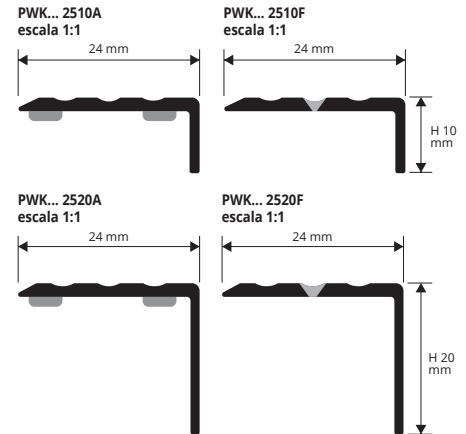

perfiles para peldaños

ALUMINIO ANODIZADO CON AUTOADHESIVO thermo empaquetado
Unidades de 2,7 M de largo - Paq. de 40 UDS - 108 M

Artículo	L x H mm	€/ml	€/ud.
PWK... 2510A	24 x 10	6,24	16,85
PWK... 2520A	24 x 20	6,85	18,50

ALUMINIO ANODIZADO CON AUTOADHESIVO thermo empaquetado - Unidades de 0,90 M de largo - Paq. de 20 UDS  SELF PACK

Artículo	L x H mm	€/ud.
PWK... 25109AS	24 x 10	6,71
PWK... 25209AS	24 x 20	7,73

ALUMINIO ANODIZADO AGUJEREADO thermo empaquetado
Unidades de 2,7 M de largo - Paq. de 40 UDS - 108 M

Artículo	L x H mm	€/ml	€/ud.
PWK... 2510F	24 x 10	4,68	12,64
PWK... 2520F	24 x 20	5,38	14,53

ALUMINIO ANODIZADO AGUJEREADO CON TACOS Y TORNILLOS thermo empaquetado - Unidades de 0,90 M de largo - Paq. de 20 UDS  SELF PACK

Artículo	L x H mm	€/ud.
PWK... 25109FS	24 x 10	5,64
PWK... 25209FS	24 x 20	6,49

ALUMINIO ANODIZADO AGUJEREADO CON TACOS Y TORNILLOS thermo empaquetado - Unidades de 1,35 M de largo - Paq. de 20 UDS  SELF PACK

Artículo	L x H mm	€/ud.
PWK... 251013FS	24 x 10	8,18

Disponible en los acabados: AO - AA - AB (bajo pedido mínimo de 200 USD disponible también AT-CH-SB). El código del acabado requerido se tiene que añadir al código del artículo. Por ejemplo: PWK... 2510A (color requerido anodizado plata) PWKAA 2510A.

ALUMINIO REVESTIDO MADERA CON AUTOADHESIVO thermo empaquetado - Unidades de 2,7 M de largo - Paq. de 40 UDS - 108 M

Artículo	L x H mm	€/ml	€/ud.
PWK... 2510A	24 x 10	10,38	28,03
PWK... 2520A	24 x 20	12,48	33,70

Bajo pedido en los acabados: 04W - 05W - 07W - 09W - 13W - 18W - 21W - 25W - 29W - 30W - 31W - 32W - 33W - 34W - 35W - 36W - 37W - 38W - 39W - 41W - 42W - 44W - 45W - 46W - 48W - 49W - 53W - 54W - 55W - 65W - 73W - 75W. El código del acabado requerido se tiene que añadir al código del artículo. Por ejemplo: PWK... 2510A (color requerido Haya oscuro) PWK04 2510A.

EJEMPLOS DE COLOCACIÓN

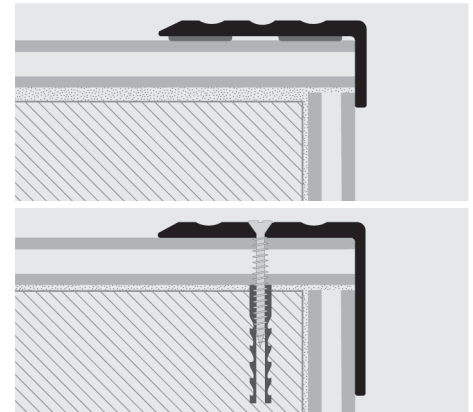

PROSTEP INS es un perfil para peldaños fabricado en aluminio anodizado plata. Ideal para colocar y proteger peldaños de madera, laminado y parquet. Disponibles en dos alturas: 10,2 y 15,9 mm.

PROSTEP INS

ALUMINIO ANODIZADO PLATA

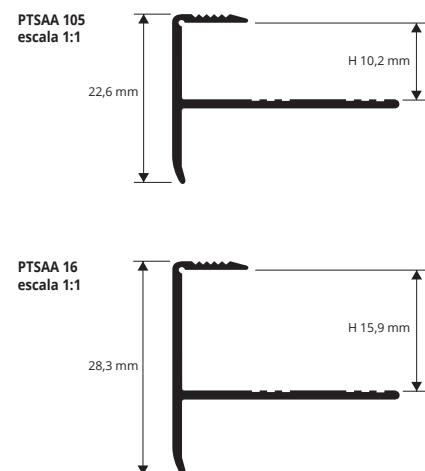
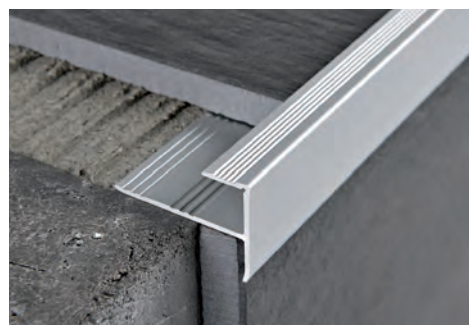

perfiles para peldaños

ALUMINIO ANODIZADO PLATA thermo empaquetado
Unidades de 2,7 M de largo - Paq. de 40 UDS - 108 M

Artículo	H mm	€/ml	€/ud.
PTSAA 105	10,2	6,85	18,50
PTSAA 16	15,9	7,37	19,90

GAMA COLORES

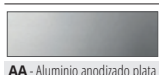

AA - Aluminio anodizado plata

EJEMPLOS DE COLOCACIÓN



* = Producción a petición con cantidad mínima de 200 pzs. Tiempo de producción 4/5 semanas, precio a convenir.

Los precios se refieren al paquete completo. Para pedidos mínimos de 10 unidades el aumento será del 10%. Pedidos mínimos inferior a 10 unidades aumento del 20%.

SOL 30 CON ADHESIVO

ALUMINIO REVESTIDO CON PELICULA
ENACABADOS MADERA

SOL 30 adhesivo es un perfil cubrejunta en aluminio revestido en acabados madera muy resistentes al deterioro, al tráfico peatonal, a los rayos UV y a los productos que se utilizan para la limpieza del suelo. Sencillo de colocar se puede combinar con cualquier acabado madera, superficie marcada. Aconsejado para cubrir juntas entre pavimentos de laminado, madera, cerámica, etc.

perfil cubrejunta

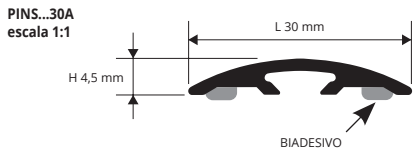

EJEMPLOS Y INSTRUCCIONES TECNICAS DE COLOCACIÓN

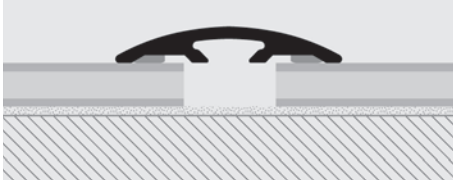

1. Elegir el perfil "SOL 30" adhesivo con el acabado deseado.
2. Cortar el perfil a la medida necesaria y limpiar y secar bien la superficie. La temperatura, durante la aplicación, no debe sea inferior a 15°C.
3. Quitar la cinta de protección del adhesivo y posicionar el perfil presionando con uniformidad sin mover el perfil y sin golpear.

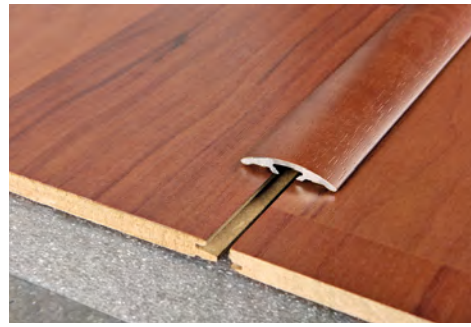

ALUMINIO REVESTIDO 80 acabados madera (71 solo bajo pedido) con ADHESIVO thermo empaquetado - ancho 30 mm - Unidades de 2,7 M de largo - Paq. de 40 UDS - 108 M

Artículo	L mm	€/ml	€/ud.
PINS...30A	30	11,81	31,89

Disponibile en los acabados madera: 04W - 05W - 07W - 09W - 13W - 18W - 21W - 25W - 29W - 30W.

El código del acabado requerido se tiene que añadir al código del artículo. Por ejemplo: PINS...30A (color requerido Haya oscuro) PINS04W 30A.



ALU. REVESTIDO 80 acabados madera (71 solo bajo pedido) con ADHESIVO thermo empaquetado - Unidades de 0,90 M - 20 UDS

Artículo	L mm	€/ud.
PINS...309AS	30	12,09

ZERO CURVE CON ADHESIVO

ALUMINIO REVESTIDO CON PELICULA
ENACABADOS MADERA Y ALUMINIO ANODIZADO

ZERO CURVE con adhesivo es un perfil en aluminio revestido en acabados en tonos madera muy resistentes al deterioro, al tráfico peatonal, a los rayos UV y a los productos para la limpieza de los suelos. Sencillo de colocar se puede combinar con cualquier acabado madera, superficie marcada. Aconsejado para cubrir juntas entre pavimentos de laminado, madera, cerámica, etc.

perfil de acabado

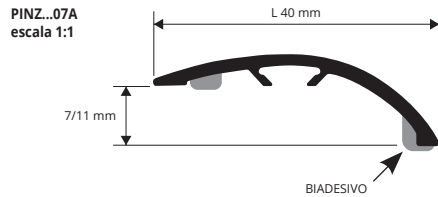

EJEMPLOS Y INSTRUCCIONES TECNICAS DE COLOCACIÓN

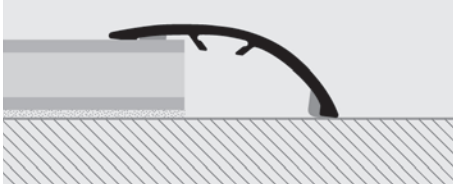

1. Elegir el perfil "ZERO CURVE" adhesivo con el acabado deseado.
2. Cortar el perfil a la medida necesaria y limpiar y secar bien la superficie. La temperatura, durante la aplicación, no debe sea inferior a 15°C.
3. Quitar la cinta de protección del adhesivo y posicionar el perfil presionando con uniformidad sin mover el perfil y sin golpear.



ALUMINIO REVESTIDO 80 acabados madera (49 solo bajo pedido) con ADHESIVO - ancho 40 mm - Unidades de 2,7 M de largo - Paq. de 40 UDS - 108 M

Artículo	L mm	€/ml	€/ud.
PINZ...07A	40	18,33	49,49
PINZAA 07A	40	10,27	27,73

Disponibile en los acabados: AA - 04W - 05W - 07W - 09W - 13W - 18W - 21W - 25W - 29W - 30W - 31W - 32W - 33W - 34W - 35W - 36W - 37W - 38W - 39W - 41W - 42W - 44W - 45W - 46W - 48W - 49W - 53W - 54W - 55W - 65W - 73W - 75W.

El código del acabado requerido se tiene que añadir al código del artículo. Por ejemplo: PINZ...07A (color requerido Haya oscuro) PINZ04W 07A.



ALU. REVESTIDO 80 acabados madera (49 solo bajo pedido) con ADHESIVO - Unidades de 0,90 M - 20 UDS

Artículo	L mm	€/ud.
PINZ...079AS	40	18,26

GAMA COLORES

(Para una precisa evaluación de los acabados, solicite el collar acabados madera)

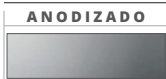

AA - Aluminio anodizado plata

SOL 40P con auto-adhesivo es un perfil cubre junta fabricado en aluminio revestido y disponible en acabados madera. Muy resistente al deterioro, al tráfico peatonal, a los rayos UV y a los productos para la limpieza de los suelos. Sencillo de colocar, se puede combinar con cualquier acabado madera, superficie marcada. Aconsejado para cubrir juntas entre pavimentos de laminado, madera, cerámica, etc.



ALUMINIO ANODIZADO PLATA con ADHESIVO thermo empaquetado - ancho 40 mm - Unidades de 2,7 M de largo - Paq. de 40 UDS - 108 M

Artículo	L mm	€/ml	€/ud.
PNSPAA 40 PA	40	9,07	24,49

ALUMINIO REVESTIDO en 80acabados madera (49 solo bajo pedido) con ADHESIVO thermo empaquetado - ancho 40 mm - Unidades de 2,7 M de largo - Paq. de 40 UDS - 108 M

Artículo	L mm	€/ml	€/ud.
PNSP.. 40 PA	40	16,65	44,95

Disponible en los acabados madera: 04W - 05W - 07W - 09W - 13W - 18W - 21W - 25W - 29W - 30W - 31W - 32W - 33W - 34W - 35W - 36W - 37W - 38W - 39W - 41W - 42W - 44W - 45W - 46W - 48W - 49W - 53W - 54W - 55W - 65W - 73W - 75W. El código del acabado requerido se tiene que añadir al código del artículo. Por ejemplo: PNSP... 40 PA (color requerido Haya oscuro) PNSP04W 40 PA.

ALUMINIO ANODIZADO PLATA con ADHESIVO thermo empaquetado - Unidades de 0,90 M - 20 UDS

Artículo	L mm	€/ud.
PNSPAA 409 PAS	40	9,00

ALU. REVESTIDO en 80acabados madera (49 solo bajo pedido) con ADHESIVO thermo empaquetado - Unidades de 0,90 M - 20 UDS

Artículo	L mm	€/ud.
PNSP.. 409 PAS	40	16,99

ALUMINIO ANODIZADO PLATA con ADHESIVO thermo empaquetado - Unidades de 1 M - 20 UDS

Artículo	L mm	€/ud.
PNSPAA 4010 PAS	40	9,95

ALU. REVESTIDO 80 acabados madera (49 solo bajo pedido) con adhesivo thermo empaquetado - Unidades de 1 M - 20 UDS

Artículo	L mm	€/ud.
PNSP.. 4010 PAS	40	18,62

SOL 40P AUTOADHESIVOS

ALUMINIO REVESTIDO

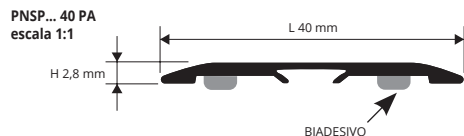

EJEMPLOS Y INSTRUCCIONES TECNICAS DE COLOCACIÓN

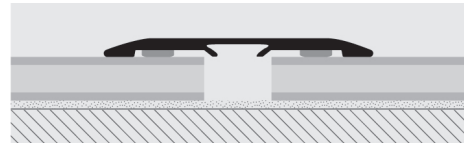

1. Elegir el perfil "SOL 40P" del ancho correspondiente a la junta entre los pavimentos teniendo en cuenta el apoyo lateral de 2/3 mm. 2. Rellenar la junta con silicona o el mismo adhesivo utilizado para la colocación del pavimento. 3. Presionar el perfil en el adhesivo, comprobando el apoyo sobre ambos los pavimentos.

perfil cubreumbral - cubrejunta

PROCOVER WOOD es un perfil fabricado en aluminio revestido en acabados en tonos madera muy resistentes al deterioro. Se aplica al final de la colocación de los pavimentos contiguos puestos al mismo nivel, con una junta de 6 hasta 24 mm entre los dos pavimentos fijados con cemento cola. El perfil protege los bordes del pavimento. Sencillo de colocar y estéticamente agradable. El diseño del perfil con la parte vertical en forma de flecha, permite un mejor anclaje con el adhesivo/silicona.



ALUMINIO REVESTIDO en 80acabados madera (76 solo bajo pedido) thermo empaquetado Unidades de 2,7 M de largo - Paq. de 40 UDS - 108 M

Artículo	L x H mm	€/ml	€/ud.
PCRA... 149	14 x 9	6,60	17,82
PCRA... 269	26 x 9	11,61	31,35

Disponible en acabados de madera: 05W - 11W - 28W - 29W - 30W. La sigla della acabado elegido va aggiunta alla sigla dell'articolo. Por ejemplo: PCRA... 149 (acabado elegido Haya oscuro) PCRA04W 149.

PROCOVER WOOD

ALUMINIO REVESTIDO CON PELICULA ENACABADOS MADERA

PCRA... 149 escala 1:1

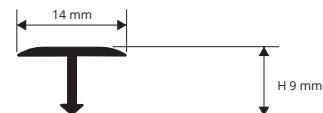

PCRA... 269 escala 1:1

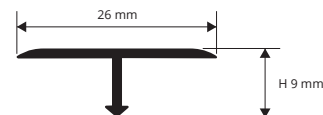

EJEMPLOS Y INSTRUCCIONES TECNICAS DE COLOCACIÓN

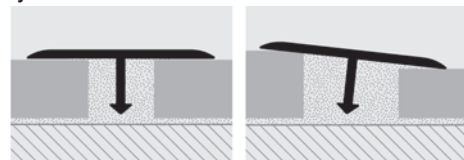

1. Elegir el perfil "PROCOVER WOOD" del ancho correspondiente a la junta entre los pavimentos teniendo en cuenta el apoyo lateral de 2/3 mm. 2. Rellenar la junta con silicona o el mismo adhesivo utilizado para la colocación del pavimento. 3. Presionar el perfil en el adhesivo, comprobando el apoyo sobre ambos los pavimentos.

perfil cubreumbral - cubrejunta

GAMA COLORES

05W - Roble claro (strip)	11W - Blanco decapado	28W - Roble Aspen	29W - Roble blanco	30W - Roble gris

Es posible hacer otros colores: pedido mínimo 200 unidades. Tiempo de producción 4/5 semanas. Precio a convenir. Para otras informaciones contacte con la oficina

INSERTO PROCOVER

RESINA DE VINILO/GOMA

Perfil en forma de "U" en resina de vinilo por inserción PROCOVER con perfil base PROINSERT SYSTEM PINBFT 45 o PINBFT 40.

RESINA DE VINILO/GOMA

Unidades de 2,7 M de largo y/o en rollos

Artículo	€/ml	€/rollo
PCPCR	4,00	10,80

PROINSERT BASE 45 E BASE 40 - ALUMINIO AGUJERADO Y COMPRIMIBLE Unidades de 2,7 M de largo - Paq. de 20 UDS - 54 M

Artículo	Ancho mm	€/ml	€/ud.
PINBFT 45	45	6,37	17,20
PINBFT 40	40	6,29	16,98

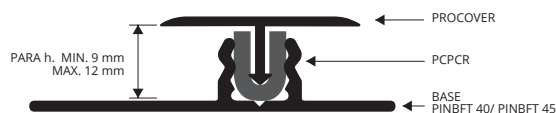

PARA h. MIN. 9 mm
MAX. 12 mm

PROCOVER

PCPCR

BASE PINBFT 40/ PINBFT 45

PCRA... 149/1499/209/269
+ INS
+ BASE 45/40
escala 1:1

PINBFT 45



PINBFT 40



PROFIXER LINE SYSTEM

INSERTOS ZERO CURVE ACABADOS MADERA Y ACABADOS ANODIZADOS + TORNILLOS DE NYLON + BASE

Es una gama de perfiles en aluminio con una canaladura en forma de cola de milano longitudinal donde se puede insertar la cabeza de los tornillos o la cabeza del perfil de aluminio agujereado y comprimible, para una fijación sencilla e invisible. Los perfiles están revestidos con acabados madera muy resistente al desgaste, al tráfico peatonal, a los rayos UV y a los productos normalmente utilizados para limpiar los pavimentos. Disponible también en distintos acabados anodizados. Los perfiles **PROFIXER LINE SYSTEM** se aconsejan para pavimentos de espesor hasta 22,5 mm.

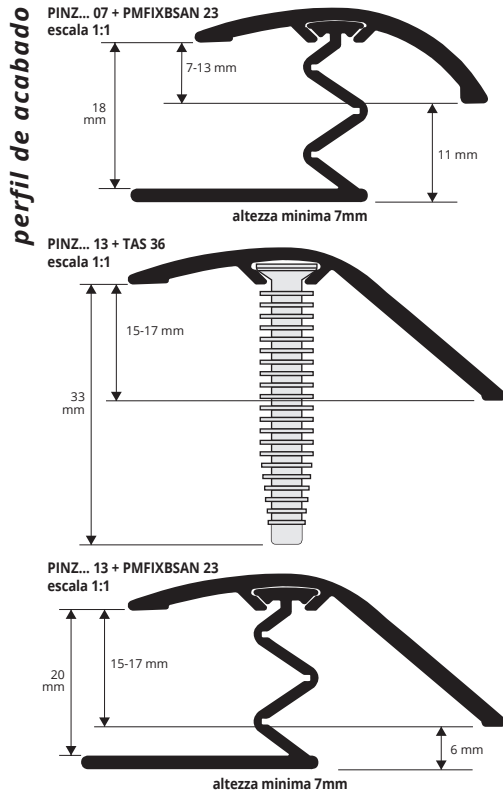

ALUMINIO ANODIZADO 6 acabados anodizados (3 solo bajo pedido) thermo empaquetado - Unidades de 2,7 M de largo - Paq. de 20 UDS - 54 M

Artículo	L mm	H mm	€/ml	€/Ud.
PINZ... 07	40	7 - 13	8,32	22,46
PINZ... 13	47	15 - 17	11,94	32,24

Disponible en los acabados: AO - AA - AB (bajo pedido mínimo de 100 USD disponible también AT-CH-SB) y en acabados de madera: 04W - 05W - 07W - 09W - 13W - 18W - 21W - 25W - 29W - 30W - 31W - 32W - 33W - 34W - 35W - 36W - 37W - 38W - 39W - 41W - 42W - 44W - 45W - 46W - 48W - 49W - 53W - 54W - 55W - 65W - 73W - 75W. El código del acabado requerido se tiene que añadir al código del artículo. Por ejemplo: PINZ... 07 (acabado elegido Anodizado oro) PINZAO 07.

ALUMINIO REVESTIDO en 80acabados madera (49 solo bajo pedido) thermo empaquetado - Unidades de 2,7 M de largo - Paq. de 20 UDS - 54 M

Artículo	L mm	H mm	€/ml	€/Ud.
PINZ... 07	40	7 - 13	15,25	41,18
PINZ... 13	47	15 - 17	18,10	48,87

ALUMINIO ANODIZADO (6 acabados alu. anodizado, 3 solo bajo pedido) thermo empaquetado

Unidades de 0,90 M - 20 UDS con 5 taco

Artículo	L mm	H mm	€/Ud.
PINZ... 07S	40	7 - 13	10,31
PINZ... 13S	47	15 - 17	12,60

ALUMINIO REVESTIDO en 80acabados madera (49 solo bajo pedido) thermo empaquetado

Unidades de 0,90 M - 20 UDS con 5 taco

Artículo	L mm	H mm	€/Ud.
PINZ... 07S	40	7 - 13	17,02
PINZ... 13S	47	15 - 17	19,26

Disponible en los acabados: AO - AA - AB (bajo pedido mínimo de 200 USD disponible también AT-CH-SB) y en acabados de madera: 04W - 05W - 07W - 09W - 13W - 18W - 21W - 25W - 29W - 30W - 31W - 32W - 33W - 34W - 35W - 36W - 37W - 38W - 39W - 41W - 42W - 44W - 45W - 46W - 48W - 49W - 53W - 54W - 55W - 65W - 73W - 75W. El código del acabado requerido se tiene que añadir al código del artículo. Por ejemplo: PINZ... 07S (acabado elegido Anodizado oro) PINZAO 07S.

EJEMPLOS Y INSTRUCCIONES TECNICAS DE COLOCACIÓN

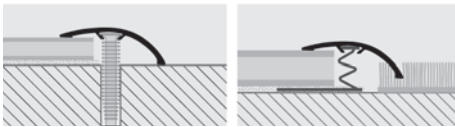

- Elegir el perfil "PROFIXER LINE SYSTEM" en el acabado requerido.
- Cortar el perfil a la medida necesaria.
- Para la colocación del modelo fijado con tornillos, agujerear el pavimento con una broca de Ø 7 mm, 5 agujeros por metro. Insertar los tornillos en la canaladura del perfil y con un martillo de goma golpear el perfil.
- Para el modelo con base fijada con adhesivo, insertar antes la base en la canaladura del perfil TOP y luego pegarla al pavimento.

GAMA COLORES

(Para una precisa evaluación de los acabados, solicite el collar acabados madera)

ANODIZADO								
BAJO PEDIDO MÍNIMO 200 UNIDADES								
AO - Aluminio anodizado oro	AA - Aluminio anodizado plata	AB - Aluminio anodizado bronce	AT - Aluminio anodizado titanio	CH - Alum. anodizado Champagne	SB - Aluminio anodizado Arena			
04W - Haya oscuro	05W - Roble claro (strip)	07W - Cerezo claro (strip)	09W - Nogal rosado (merbau - manzano - nogal)	13W - Teak indonesia	18W - Zerbano claro	21W - Roble polvo	25W - Abeto blanqueado	29W - Roble blanco
30W - Roble gris	31W - Roble Victoria	32W - Roble rosa	33W - Roble segato	34W - Roble Havana	35W - Roble Edimburgo	36W - Roble americano	37W - Roble carvi	38W - Roble queens
39W - Olmo gris	41W - Roble ice	42W - Roble grace	44W - Roble miel	45W - Roble Marocco	46W - Negro decapado	48W - Roble cork	49W - Roble arena	53W
54W	55W	65W - Tripoli	73W - Bangkok	75W - Liotard				

Es posible hacer otros colores: pedido mínimo 200 unidades. Tiempo de producción 4/5 semanas. Precio a convenir. Para otras informaciones contacte con la oficina

TORNILLOS DE NYLON 36 Y BASE PARA PRESIONAR

TORNILLO 36 - H 36 mm - Paq. de 20 UDS
para SOL 30-40-50 y ZERO CURVE 07-15

Artículo	H mm	€/ud.	€/paq.
TAS 36	36	0,27	5,40

Pedido mínimo 5 UD.

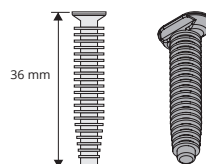

PROFIXER BASE PARA PRESIONAR - ALU. AGUJEREADO Y COMPRIMIBLE para SOL 30-40-50 y ZERO CURVE 07-15
Unidades de 2,7 M de largo - Paq. de 20 UDS - 54 M

Artículo	H mm	€/ml	€/ud.
PMFIXBSAN 23	23	6,74	18,20



PROFIXER LINE SYSTEM es una gama de perfiles en aluminio con una canaladura en forma de cola de milano longitudinal donde se puede insertar la cabeza de los tornillos o la cabeza del perfil de aluminio agujereado y comprimible, para una fijación sencilla e invisible. Los perfiles están revestidos con acabados madera muy resistente al desgaste, al tráfico peatonal, a los rayos UV y a los productos normalmente utilizados para limpiar los pavimentos. Disponible también en 6 distintos acabados anodizados (3 bajo pedido). Los perfiles **PROFIXER LINE SYSTEM** se aconsejan para pavimentos de espesor hasta 22,5 mm.

PROFIXER LINE SYSTEM

INSERTOS SOL 30 - SOL 40P - SOL 50
+ TORNILLOS DE NYLON + BASE



ALUMINIO ANODIZADO 6 acabados aluminio anodizado (3 solo bajo pedido) thermo empaquetado - Unidades de 2,7 M de largo - Paq. de 40 UDS - 108 M

Artículo	L mm	€/ml	€/ud.
PINS... 30	30	6,08	16,42
PNSP... 40P	40	7,84	21,17

ALUMINIO ANODIZADO 6 acabados alu.anodizado (3 solo bajo pedido) thermo empaquetado - Unidades de 0,90 M - 20 UDS con 5 taco 

Artículo	L mm	€/ud.
PINS... 309S	30	7,12

Disponible en los acabados: AO - AA - AB (bajo pedido mínimo de 100 USD disponible también AT-CH-SB)

ALUMINIO REVESTIDO en 80acabados madera (71 solo bajo pedido) thermo empaquetado - Unidades de 2,7 M de largo - Paq. de 40 UDS - 108 M

Artículo	L mm	€/ml	€/ud.
PINS... 30	30	11,40	30,78

ALUM. REVESTIDO en 80acabados madera (71 solo bajo pedido) thermo empaquetado - Unidades de 0,90 M - 20 UDS con 5 taco 

Artículo	L mm	€/ud.
PINS... 309S	30	11,34

Disponible en los acabados madera: 04W - 05W - 07W - 08W - 09W - 10W - 11W - 28W - 29W - 30W. El código del acabado requerido se tiene que añadir al código del artículo. Por ejemplo: PINS...30 (color requerido Haya oscuro) PINS04W 30.

ALUMINIO REVESTIDO en 80acabados madera (49 solo bajo pedido) thermo empaquetado - Unidades de 2,7 M de largo - Paq. de 40 UDS - 108 M

Artículo	L mm	€/ml	€/ud.
PNSP... 40 P	40	14,34	38,72

Disponible en los acabados de madera: 04W - 05W - 07W - 09W - 13W - 18W - 21W - 25W - 29W - 30W - 31W - 32W - 33W - 34W - 35W - 36W - 37W - 38W - 39W - 41W - 42W - 44W - 45W - 46W - 48W - 49W - 53W - 54W - 55W - 65W - 73W - 75W. El código del acabado requerido se tiene que añadir al código del artículo. Por ejemplo: PINS... 30 (acabado elegido Anodizado oro) PINSAO 30.

ALUMINIO ANODIZADO PLATA thermo empaquetado

Unidades de 2,7 M de largo - Paq. de 20 UDS - 54 M

Artículo	L mm	€/ml	€/ud.
PINSAA 50	50	8,62	23,27

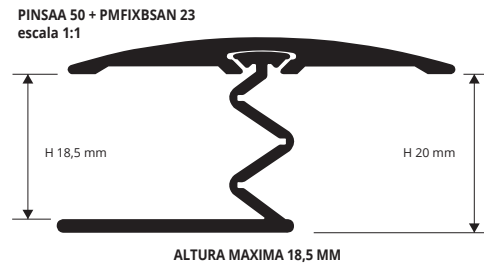
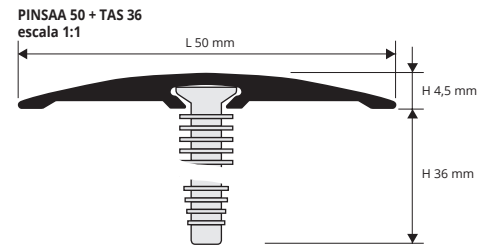
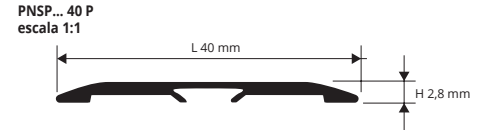
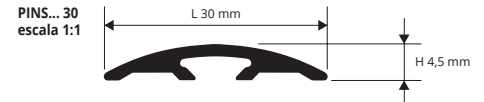

conexiones

TORNILLOS DE NYLON 36 Y BASE PARA PRESIONAR

TORNILLO 36 - H 36 mm - Paq. de 20 UDS
para SOL 30-40-50 y ZERO CURVE 07-15

Artículo	H mm	€/ud.	€/paq.
TAS 36	36	0,27	5,40

Pedido mínimo 5 UD.

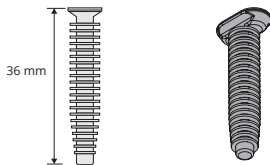

PROFIXER BASE PARA PRESIONAR - ALU. AGUJEREADO Y COMPRIMIBLE para SOL 30-40-50 y ZERO CURVE 07-15

Unidades de 2,7 M de largo - Paq. de 20 UDS - 54 M

Artículo	H mm	€/ml	€/ud.
PMFIXBSAN 23	23	6,74	18,20



EJEMPLOS Y INSTRUCCIONES TÉCNICAS DE COLOCACIÓN

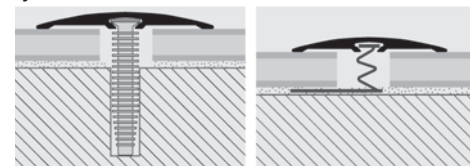

1. Elegir el perfil "PROFIXER LINE SYSTEM" en el acabado requerido.
2. Cortar el perfil a la medida necesaria. **3a.** Para la colocación del modelo fijado con tornillos, agujerear el pavimento con una broca de Ø 7 mm, 5 agujeros por metro. Insertar los tornillos en la canaladura del perfil y con un martillo de goma golpear el perfil.
- 3b.** Para el modelo con base fijada con adhesivo, insertar antes la base en la canaladura del perfil TOP y luego pegarla al pavimento.
4. Comprimir el perfil presionando con las manos o golpeando con un martillo de goma.

PROSCREW 44

ALUMINIO ANODIZADO ORO / PLATA / BRONCE / ARENA / CHAMPAGNE

PSWC... 44
escala 1:1

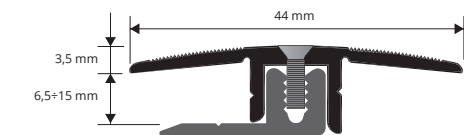

BASE + TOP EN ALUMINIO ANODIZADO ORO / PLATA / BRONCE / ARENA / CHAMPAGNE + TACOS Y TORNILLOS thermo empaquetado - Unidades de 2,7 M de largo - Paq. de 20 UDS - 54 M

Artículo	L mm	€/ml	€/ud.
PSWCAA 44	44	17,24	46,55
PSWCAO 44	44	17,24	46,55
PSWCSB 44	44	17,24	46,55
PSWCAB 44	44	18,10	48,87
PSWCCH 44	44	18,10	48,87

Para pedir cada artículo (TOP y BASE) ver pag. 259
Versión selfpack 0,90 M + 5% por UD con respecto al precio €/ml

TOP EN ALUMINIO ANODIZADO ORO / PLATA / BRONCE / ARENA / CHAMPAGNE thermo empaquetado
Unidades de 2,7 M de largo - Paq. de 20 UDS - 54 M

Artículo	L mm	€/ml	€/ud.
PSWAA 44	44	10,17	27,46
PSWAO 44	44	10,17	27,46
PSWSB 44	44	10,17	27,46
PSWAB 44	44	11,19	30,21
PSWCH 44	44	11,19	30,21

BASE thermo empaquetado
Unidades de 2,7 M de largo - Paq. de 20 UDS - 54 M

Artículo	L mm	€/ml	€/ud.
PSWBAN 07F	22,6	5,89	15,90

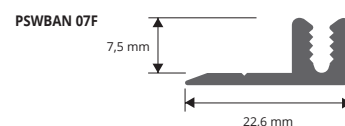

PROSCREW 33

ALUMINIO ANODIZADO ORO / PLATA / BRONCE / ARENA / CHAMPAGNE

PSWC... 33
escala 1:1

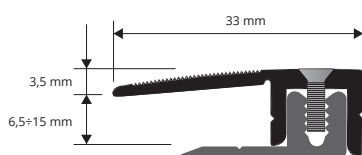

BASE + TOP EN ALUMINIO ANODIZADO ORO / PLATA / BRONCE / ARENA / CHAMPAGNE + TACOS Y TORNILLOS thermo empaquetado - Unidades de 2,7 M de largo - Paq. de 20 UDS - 54 M

Artículo	L mm	€/ml	€/ud.
PSWCAA 33	33	16,43	44,36
PSWCAO 33	33	16,43	44,36
PSWCSB 33	33	16,43	44,36
PSWCAB 33	33	17,24	46,55
PSWCCH 33	33	16,46	44,44

Para pedir cada artículo (TOP y BASE) ver pag. 259
Versión selfpack 0,90 M + 5% por UD con respecto al precio €/ml

TOP EN ALUMINIO ANODIZADO ORO / PLATA / BRONCE / ARENA / CHAMPAGNE thermo empaquetado
Unidades de 2,7 M de largo - Paq. de 20 UDS - 54 M

Artículo	L mm	€/ml	€/ud.
PSWAA 33	33	9,02	24,35
PSWAO 33	33	9,02	24,35
PSWSB 33	33	9,02	24,35
PSWAB 33	33	9,91	26,76
PSWCH 33	33	9,91	26,76

BASE thermo empaquetado
Unidades de 2,7 M de largo - Paq. de 20 UDS - 54 M

Artículo	L mm	€/ml	€/ud.
PSWBAN 07F	22,6	5,89	15,90

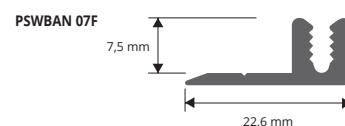

GAMA COLORES

ANODIZADO

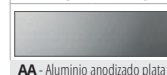

AA - Aluminio anodizado plata

BAJO PEDIDO (mínimo 100 pzs)

ANODIZADO

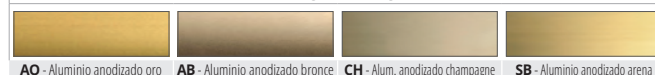

AO - Aluminio anodizado oro AB - Aluminio anodizado bronce CH - Alum. anodizado champagne SB - Aluminio anodizado arena

* = Producción a petición con cantidad mínima de 200 pzs. Tiempo de producción 4/5 semanas, precio a convenir.

Los precios se refieren al paquete completo. Para pedidos mínimos de 10 unidades el aumento será del 10%. Pedidos mínimos inferior a 10 unidades aumento del 20%.



TOP EN ALUMINIO ANODIZADO ORO / PLATA / BRONCE / ARENA / CHAMPAGNE thermo empaquetado
 Unidades de 2,7 M de largo - Paq. de 20 UDS - 54 M

Artículo	L mm	€/ml	€/ud.
PSWAA 50	50	11,36	30,67
PSWAO 50	50	11,36	30,67
PSWSB 50	50	11,36	30,67
PSWAB 50	50	12,51	33,78
PSWCH 50	50	12,51	33,78

PROSCREW 50

ALUMINIO ANODIZADO ORO / PLATA / BRONCE / ARENA / CHAMPAGNE

PSWC... 50
 escala 1:1

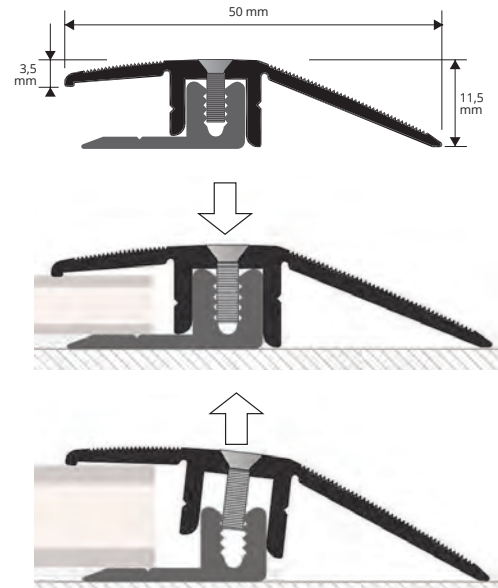

juntas universales con tornillo

BASE + TOP EN ALUMINIO ANODIZADO ORO PLATA BRONCE ARENA CHAMPAGNE + TACOS Y TORNILLOS INCLUIDOS thermo empaquetado - Unidades de 2,7 M de largo - Paq. de 20 UDS - 54 M

Artículo	L mm	€/ml	€/ud.
PSWCAA 50	50	17,98	48,55
PSWCAO 50	50	17,98	48,55
PSWCSB 50	50	17,98	48,55
PSWCAB 50	50	18,71	50,52
PSWCCH 50	50	18,71	50,52

BASE thermo empaquetado
 Unidades de 2,7 M de largo - Paq. de 20 UDS - 54 M

Artículo	L mm	€/ml	€/ud.
PSWBAN 07F	22,6	5,89	15,90

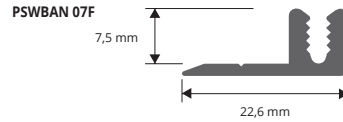

Para pedir cada artículo (TOP y BASE) ver pag. 259
 Versión selfpack 0,90 M + 5% por UD con respecto al precio €/ml

GAMA COLORES

BAJO PEDIDO (mínimo 100 pzs)



TORNILLOS y TACOS para todas las versiones con agujeros

NÍQUEL

TORNILLO ZINCADO EN BLANCO CON CABEZA PLANA UNI 7688
 3X10 paq. de 14 UDS

Artículo	Ø mm	Ancho mm	€/paq.
VIZBP 310	05	10	3,92

TORNILLO ZINCADO EN BLANCO CON CABEZA PLANA UNI 7688
 3X16 paq. de 14 UDS

Artículo	Ø mm	Ancho mm	€/paq.
VIZBP 316	05	16	3,92

VIZBP 310

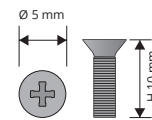

VIZBP 316

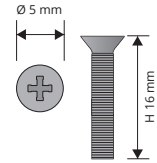

KIT PROSCREW

KIT PROSCREW

Artículo	€/KIT
KIT PROSCREW	6,53

El KIT consta de 14 tornillos VIZ BP 310, 14 tornillos VIZBP 316, 15 tornillos + tacos VINPT 325

KIT PROSCREW

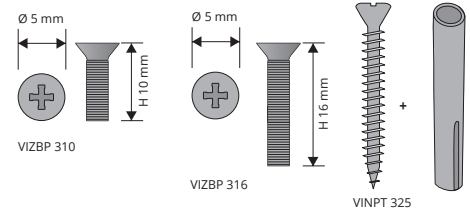

EJEMPLOS DE COLOCACIÓN



* = Producción a petición con cantidad mínima de 200 pzs. Tiempo de producción 4/5 semanas, precio a convenir.

Los precios se refieren al paquete completo. Para pedidos mínimos de 10 unidades el aumento será del 10%. Pedidos mínimos inferior a 10 unidades aumento del 20%.

PROSCREW 62

ALUMINIO ANODIZADO ORO / PLATA /
BRONCE / ARENA / CHAMPAGNE

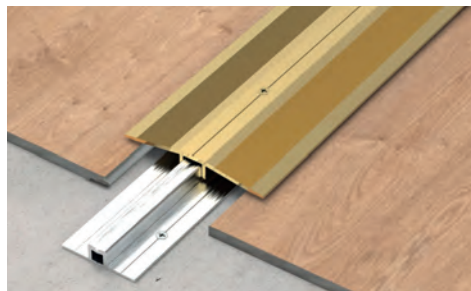
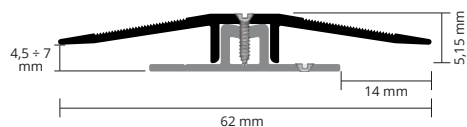

TOP EN ALUMINIO ANODIZADO ORO / PLATA /
BRONCE / ARENA / CHAMPAGNE Unidades de 2,7 M

Artículo	L mm	€/ml	€/ud.
PSWAA 62	62	9,90	26,73
PSWAO 62	62	9,90	26,73 *
PSWAB 62	62	9,90	26,73 *
PSWCH 62	62	13,50	36,45 *
PSWSB 62	62	13,50	36,45 *

GAMA COLORES



AA - Aluminio anodizado plata

BAJO PEDIDO (mínimo 200 pzs)



AO - Aluminio anodizado oro AB - Aluminio anodizado bronce CH - Alum. anodizado champagne SB - Aluminio anodizado arena

PROSCREW 74

ALUMINIO ANODIZADO ORO / PLATA /
BRONCE / ARENA / CHAMPAGNE

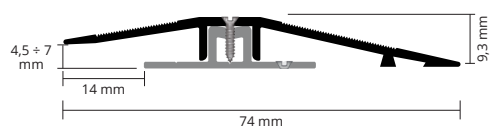

TOP EN ALUMINIO ANODIZADO ORO / PLATA /
BRONCE / ARENA / CHAMPAGNE Unidades de 2,7 M

Artículo	L mm	€/ml	€/ud.
PSWAA 74	74	12,50	33,75
PSWAO 74	74	12,50	33,75 *
PSWAB 74	74	12,50	33,75 *
PSWCH 74	74	13,76	37,15 *
PSWSB 74	74	13,76	37,15 *

GAMA COLORES



AA - Aluminio anodizado plata

BAJO PEDIDO (mínimo 200 pzs)



AO - Aluminio anodizado oro AB - Aluminio anodizado bronce CH - Alum. anodizado champagne SB - Aluminio anodizado arena

BASE EN ALUMINIO



BASE EN ALUMINIO NATURAL - Unidades de 2,7 M de largo

Artículo	L mm	€/ml	€/ud.
PSWBAN 08F	32	6,50	17,55

EJEMPLOS DE COLOCACIÓN

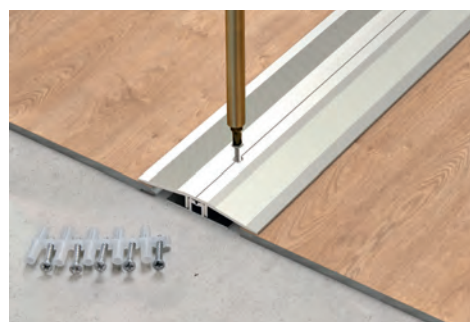
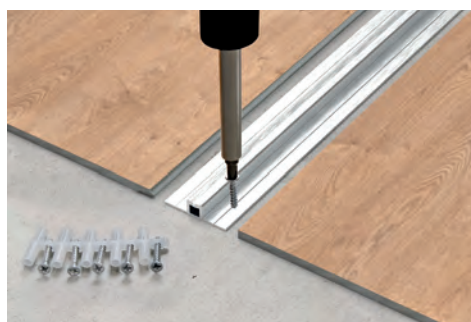



RODAPIÉ 7016

RESINA DE VINILO EXPANDIDO REVESTIDO

RODAPIÉ 7016 es un perfil de resina vinílica expandida recubierto de película de resina vinílica disponible en distintos acabados tonos madera y en 3 tonos semi-opacos negro, blanco y plata. El perfil tiene buena resistencia a agentes químicos y se fija a la pared con soportes de plástico por medio de tacos o silicona. RODAPIÉ 7016 de resina vinílica expandida recubierto de película de resina vinílica es idóneo para uso en interior.

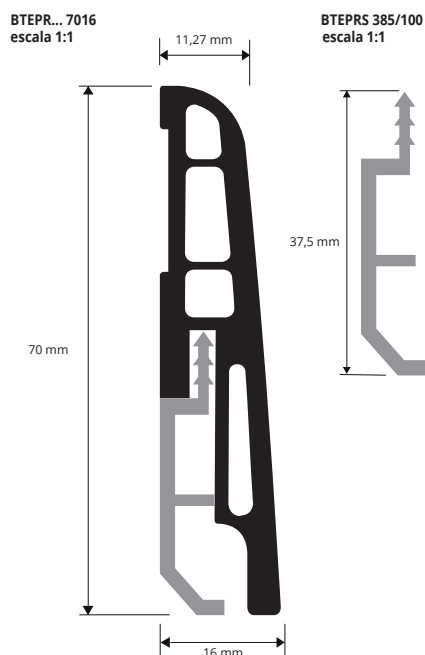

RESINA DE VINILO EXPANDIDO (acabados madera, negro, blanco y plata)
Unidades de 2,5 M de largo - Paq. de 20 UDS - 50 M

Artículo	L mm	€/ml	€/ud.
BTEPR... 7016	70	4,64	11,60

SOPORTE/ CLIP - PLASTICO

largo del soporte 5 cm - Paq. de 100 UDS

Artículo	H mm	€/Paq.
BTEPRS 385	37,5	12,68

Pedir el soporte y un acabado elegido entre los del RODAPIÉ.

UTILICE PROBAND FIX PARA FIJAR EL PERFIL A LA PARED



KIT PIEZAS DE UNIÓN ANGULO INTERIORES, EXTERIORES Y TAPONES
(acabados de madera, nero, blanco y lata)

Artículo	H mm	€/KIT
KIT BTEPR ...7016I	70	11,69
KIT BTEPR ...7016E	70	11,69

KIT ÁNGULOS INTERIORES



KIT ÁNGULOS EXTERIORES

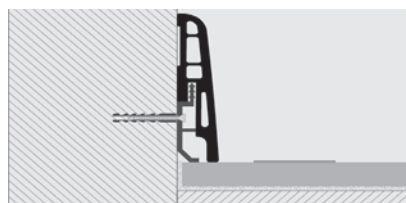

EJEMPLOS DE COLOCACIÓN

1. Elegir el "RODAPIÉ 7016" del color deseado. 2. Cortar "RODAPIÉ 7016" a la medida requerida.

Colocación con soportes

3. Fijar los soportes en plástico a la pared con tacos cada 50 cm. 4. Enganchar el perfil a los soportes.

Colocación con silicona

3. Quitar cuidadosamente de la superficie de colocación residuos de aceite, grasa y suciedad en general. 4. Con la superficie seca aplicar la silicona (si el perfil tiene adhesivo, quitar la película de protección). 5. Apretar el perfil contra la pared. 6. Utilizar las piezas especiales para una colocación a la perfección.

GAMA COLORES

(Para una precisa evaluación de los acabados, solicite el collar acabados madera)

04W - Roble claro	05W - Roble oscuro	13W - Teak indonesia	18W - Zerbano claro	21W - Roble polvo	25W - Abeto blanqueado	29W - Roble blanco	30W - Roble gris	31W - Roble Victoria	33W - Roble segato
34W - Roble havana	35W - Roble Edimburgo	36W - Roble Americano	37W - Roble Carvi	38W - Roble Queens	39W - olmo gris	41W - Roble ice	42W - Roble Grace	45W - Roble Marocco	46W - Negro decapé
53W	54W	55W	B - Blanco	N - Nero	AA - argento				

Es posible hacer otros colores: pedido mínimo 400 unidades. Tiempo de producción 4/5 semanas. Precio a convenir. Para otras informaciones contacte con la oficina



RODAPIÉ 7011 es un perfil de resina vinílica expandida recubierto de película de resina vinílica disponible en distintos acabados efecto madera y 3 acabados de color. El perfil tiene buena resistencia a agentes químicos y se fija a la pared con soportes de plástico por medio de tacos o silicona. RODAPIÉ 7011 de resina vinílica expandida recubierto de película de resina vinílica es idóneo para uso en interior.

RODAPIÉ 7011

RESINA DE VINILO EXPANDIDO REVESTIDO



RESINA DE VINILO EXPANDIDO (acabados madera, negro, blanco y plata)
Unidades de 2,5 M de largo - Paq. de 20 UDS - 50 M

Artículo	H mm	€/ml	€/ud..
BTEPR... 7011	70	4,43	11,07

KIT PIEZAS DE UNIÓN ANGULO INTERIORES, EXTERIORES Y TAPONES (acabados de madera, nero, blanco y lata)

Artículo	H mm	€/KIT
KIT BTEPR ...7011I	70	10,38
KIT BTEPR ...7011E	70	10,38

UTILICE PROBAND FIX PARA FIJAR EL PERFIL A LA PARED

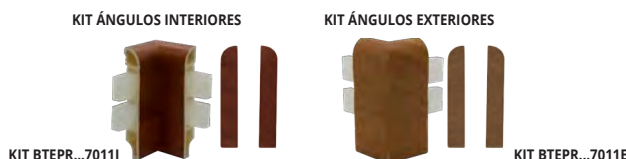

GAMA COLORES

(Para una precisa evaluación de los acabados, solicite el collar acabados madera)



Es posible hacer otros colores: pedido mínimo 400 unidades. Tiempo de producción 4/5 semanas. Precio a convenir. Para otras informaciones contacte con la oficina

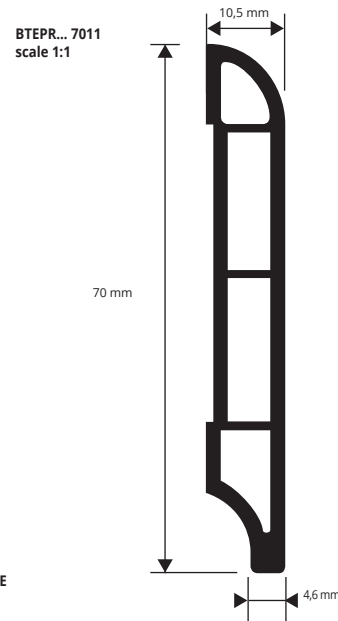

EJEMPLOS DE COLOCACIÓN

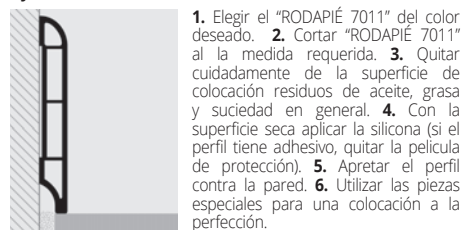

1. Elegir el "RODAPIÉ 7011" del color deseado.
2. Cortar "RODAPIÉ 7011" al la medida requerida.
3. Quitar cuidadosamente de la superficie de colocación residuos de aceite, grasa y suciedad en general.
4. Con la superficie seca aplicar la silicona (si el perfil tiene adhesivo, quitar la película de protección).
5. Apretar el perfil contra la pared.
6. Utilizar las piezas especiales para una colocación a la perfección.

BATTISCOPIA 40 es un perfil de resina vinílica expandida recubierto de película de resina vinílica disponible en distintos acabados efecto madera y 3 acabados de color. El perfil tiene buena resistencia a agentes químicos y se fija a la pared con soportes de plástico por medio de tacos o silicona. RODAPIÉ 40 de resina vinílica expandida recubierto de película de resina vinílica es idóneo para uso en interior.

RODAPIÉ 40

RESINA DE VINILO EXPANDIDO REVESTIDO



KIT PIEZAS DE UNIÓN ANGULO INTERIORES, EXTERIORES Y TAPONES (acabados de madera, nero, blanco y lata)

Artículo	H mm	€/KIT
KIT BTEPR ...4010I	40	6,66
KIT BTEPR ...4010E	40	6,66

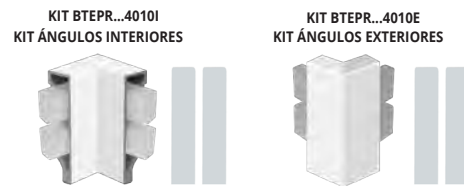

RESINA DE VINILO EXPANDIDO (acabados madera, negro, blanco y plata)
Unidades de 2,4 M de largo - Paq. de 20 UDS - 48 M

Artículo	H mm	€/ml	€/ud..
BTEPR... 4010	40	4,43	10,63

Disponible en los acabados: 29W - 30W - 34W - B - N - AA.
El código del color elegido se tiene que añadir al código de el artículo.
Ej.: BTEPR... 4010 (acabado elegido Roble havana) BTEPR34W 4010

UTILICE PROBAND FIX PARA FIJAR EL PERFIL A LA PARED



GAMA COLORES

(Para una precisa evaluación de los acabados, solicite el collar acabados madera)



Es posible hacer otros colores: pedido mínimo 400 unidades. Tiempo de producción 4/5 semanas. Precio a convenir. Para otras informaciones contacte con la oficina

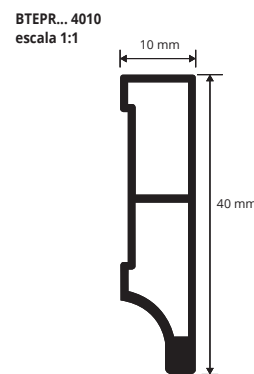

EJEMPLOS DE COLOCACIÓN

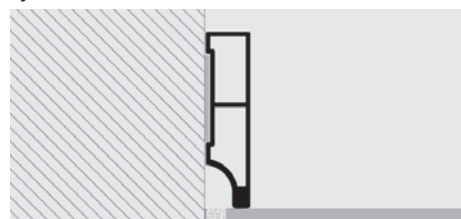

1. Elegir el "RODAPIÉ 40" del color deseado.
2. Cortar "RODAPIÉ 40" al la medida requerida.
3. Quitar cuidadosamente de la superficie de colocación residuos de aceite, grasa y suciedad en general.
4. Con la superficie seca aplicar la silicona (si el perfil tiene adhesivo, quitar la película de protección).
5. Apretar el perfil contra la pared.
6. Utilizar las piezas especiales para una colocación a la perfección.

PROSEAL WOOD

RESINA DE VINILO EXPANDIDO
2 ACABADOS MADERA Y 4 COLORES

PROSEAL WOOD es un perfil perimetral de resina vinilica expandida, ligero, estable y plano, disponible en color blanco, gris claro, gris oscuro, negro y 2 acabados tipo madera. El perfil tiene buena resistencia a los agentes químicos y se puede fijar a pared con silicona, tornillos o clavos.

PROSEAL WOOD de resina vinilica expandida es adaptado para cualquier suelo a l'interior.

PSAW... 20
escala 1:1

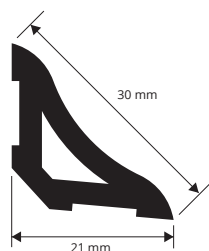

EJEMPLOS Y INSTRUCCIONES TÉCNICAS DE COLOCACIÓN

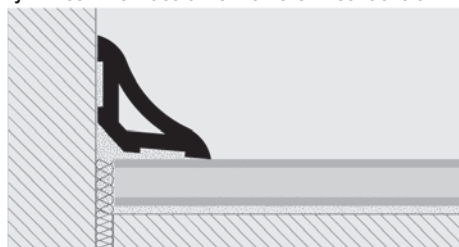

1. Elegir el acabado requerido de "PROSEAL WOOD". 2. Cortar "PROSEAL WOOD" de la medida necesaria. Colocación con silicona:
3. Quitar cuidadosamente de la superficie de colocación residuos de aceite, grasa y suciedad en general. 4. Con la superficie seca aplicar la silicona 5. Apretar el perfil contra la pared.
- Colocación con tornillos y clavos:
3. Fijar el perfil con tornillos o clavos



PVC EXPANDIDO - 2 ACABADOS MADERA

Unidades de 2,5 M de largo - Paq. de 40 UDS - 100 M

Artículo	L mm	€/ml	€/ud.
PSAW... 20	21 x 21	0,98	2,45

Disponibile en los acabados madera: 05W - 10W y en los colores: B - GC - GS - N. El código del color elegido se tiene que añadir al código de el artículo. Por ejemplo: PSAW...20 (color elegido Negro) PSAWN 20.



PVC EXPANDIDO - 4 COLORES

Unidades de 2,5 M de largo - Paq. de 40 UDS - 100 M

Artículo	L mm	€/ml	€/ud.
PSAW... 20	21 x 21	0,91	2,27

UTILICE PROBAND FIX PARA FIJAR EL PERFIL A LA PARED



GAMA COLORES

B - Blanco	GC - Gris claro	GS - Gris oscuro	N - Negro	05W - Roble claro (strip)	10W - Wengè (panga-panga - wengè)

La coloración/tonalidad de los acabados madera en PVC expandido resulta ligeramente diferente respecto a la película que normalmente se aplica a los perfiles en aluminio

PROANGLE WOOD

RESINA DE VINILO EXPANDIDO
2 ACABADOS MADERA Y 4 COLORES

PROANGLE WOOD es un perfil perimetral en resina vinilica expandida, ligero, estable y plano disponible en los colores blanco, gris claro, gris oscuro, negro y en 2 acabados tipo madera. El perfil es resistente a los agentes químicos y se puede fijar a la pared con silicona, tornillos o clavos. PROANGLE WOOD de resina vinilica expandida es adaptado para cualquier suelo a l'interior.

PGAW... 15
escala 1:1

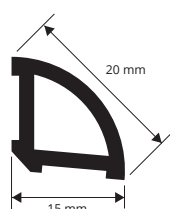

EJEMPLOS Y INSTRUCCIONES TÉCNICAS DE COLOCACIÓN

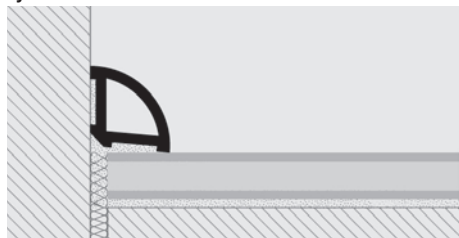

1. Elegir el acabado requerido de "PROANGLE WOOD". 2. Cortar "PROANGLE WOOD" de la medida necesaria. Colocación con silicona:
3. Quitar cuidadosamente de la superficie de colocación residuos de aceite, grasa y suciedad en general. 4. Con la superficie seca aplicar la silicona 5. Apretar el perfil contra la pared.
- Colocación con tornillos y clavos:
3. Fijar el perfil con tornillos o clavos

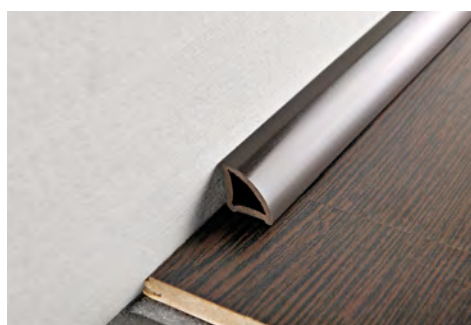

PVC EXPANDIDO - 2 ACABADOS MADERA

Unidades de 2,5 M de largo - Paq. de 40 UDS - 100 M

Artículo	L mm	€/ml	€/ud.
PGAW... 15	15 x 15	0,74	1,85

Disponibile en los acabados madera: 05W - 10W y en los colores: B - GC - GS - N. El código del color elegido se tiene que añadir al código de el artículo. Por ejemplo: PGAW...15 (color elegido Negro) PGAWN 15.



PVC EXPANDIDO - 4 COLORES

Unidades de 2,5 M de largo - Paq. de 40 UDS - 100 M

Artículo	L mm	€/ml	€/ud.
PGAW... 15	15 x 15	0,67	1,68

UTILICE PROBAND FIX PARA FIJAR EL PERFIL A LA PARED



GAMA COLORES

B - Blanco	GC - Gris claro	GS - Gris oscuro	N - Negro	05W - Roble claro (strip)	10W - Wengè (panga-panga - wengè)

La coloración/tonalidad de los acabados madera en PVC expandido resulta ligeramente diferente respecto a la película que normalmente se aplica a los perfiles en aluminio

RODAPIÉ en PVC expandido, disponible en 8 distintos acabados madera y en 4 colores opacos negro, blanco y grises que se combinan con la gama de perfiles PROINSERT SYSTEM para pavimentos flotantes en laminado y en parquet tradicional. La colocación se hace con adhesivo (o silicona) o con clavos. Estéticamente agradable, resistente y económico, fácil de colocar e ideal para ambientes públicos como hospitales, escuelas, gimnasios, etc. y en ambientes privados. Muy fácil la combinación con muchas tonalidades de madera.

RODAPIÉ

RESINA DE VINILO EXPANDIDA



RESINA DE VINILO RÍGIDA EXPANDIDA (negro - gris claro y oscuro - blanco)
Unidades de 2 M de largo - Paq. de 60 UDS - 120 M

Artículo	H mm	€/ml	€/ud.	€/paq.
BTPR... 70	70	1,27	2,54	152,40

RESINA DE VINILO RÍGIDA EXPANDIDA (8 acabados en tonos madera)
Unidades de 2 M de largo - Paq. de 60 UDS - 120 M

Artículo	H mm	€/ml	€/ud.	€/paq.
BTPR... 70	70	1,33	2,66	159,60

Disponible en los acabados: B - GC - GS - N - 04W - 05W - 06W - 07W - 08W - 09W - 10W - M.

El código del acabado requerido se tiene que añadir al código del artículo. Por ejemplo: BTPR... 70 (color requerido Negro) BTPRN 70.

GAMA COLORES

B - Blanco	GC - Gris claro	GS - Gris oscuro	N - Negro	04W - Haya oscuro	05W - Roble claro (strip)
06W - Roble oscuro (nogal)	07W - Cerezo claro (strip)	08W - Cerezo oscuro (mesa)	09W - Nogal rosado (merbau-melo-nogal)	10W - Wengé (panga-panga - wengé)	M - Mogano

La coloración/tonalidad de los acabados madera en PVC expandido resulta ligeramente diferente respecto a la película que normalmente se aplica a los perfiles en aluminio.

PERFIL ANGULAR en PVC expandido con 12 acabados: 4 colores semi opacos negro-gris-blanco y 8 acabados madera. Se utiliza para la protección de los cantos. La colocación se hace con adhesivo (silicona o masilla) o con tornillos/clavos.

PERFIL ANGULAR

RESINA DE VINILO EXPANDIDA EN 12 ACABADOS
(4 COLORES Y 8 ACABADOS EN TONOS MADERA)



RESINA DE VINILO RÍGIDA EXPANDIDA (negro - gris claro y oscuro - blanco)
Unidades de 2,7 M de largo - Paq. de 40 UDS - 108 M

Artículo	L x H mm	€/ml	€/ud.
AGE... 25	25 x 25	1,13	3,05

Disponible en los acabados: B - GC - GS - N - 04W - 05W - 06W - 07W - 08W - 09W - 10W - M.

El código del acabado requerido se tiene que añadir al código del artículo. Por ejemplo: AGE... 25 (color requerido Negro) AGEN 25.

La coloración/tonalidad de los acabados madera en PVC expandido resulta ligeramente diferente respecto a la película que normalmente se aplica a los perfiles en aluminio.



RESINA DE VINILO RÍGIDA EXPANDIDA (8 acabados en tonos madera)
Unidades de 2,7 M de largo - Paq. de 40 UDS - 108 M

Artículo	L x H mm	€/ml	€/ud.
AGE... 25	25 x 25	1,17	3,16

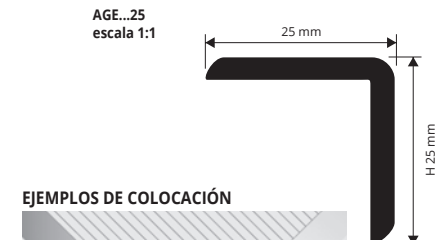

EJEMPLOS DE COLOCACIÓN

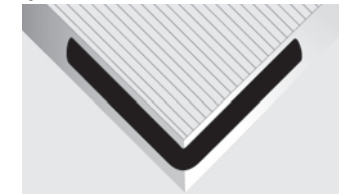

UTILICE PROBAND FIX PARA FIJAR EL PERFIL A LA PARED

PERFILES LVT - SOL 30P

ALUMINIO ACABADOS MADERA Y ACABADOS ANODIZADOS

TOP EN ALUMINIO 6 acabados alu. anodizados, y 80 en tonos madera "...W" thermo empaquetado - Unidades de 2,7 M de largo - Paq. de 20 UDS - 54 M

Artículo	L mm	€/ml	€/ud.
PNSP... 3046	30	4,58	12,37
PNSP...W 3046	30	7,84	21,17

Disponible en los acabados: AO - AA - AB (bajo pedido mínimo de 200 USD disponible también AT-CH-SB) y en acabados de madera: 05W - 09W - 13W - 18W - 21W - 25W - 29W - 30W - 31W - 33W - 34W - 36W - 37W - 38W - 39W - 41W - 42W - 43W - 44W - 45W - 46W - 47W - 48W - 49W - 93W. El código del acabado requerido se tiene que añadir al código del artículo. Por ejemplo: PNSP... 3046 (acabado elegido Anodizado oro) PNSPAO 3046.

TOP EN ALUMINIO (anodizado plata) thermo packed - Unidades de 2,7 M de largo - Paq. de 20 UDS - 54 M

Artículo	L mm	€/ml	€/ud.
PNSPAA 4046	40	4,89	13,20



BASE (PVC rígido) - Unidades de 2,7 M de largo

Artículo	L mm	€/ml	€/ud.
PINBFT 3646	36	2,48	6,70



PERFILES LVT - ZERO CURVE

ALUMINIO ACABADOS MADERA Y ACABADOS ANODIZADOS

TOP EN ALUMINIO 6 acabados alu. anodizados, y 80 en tonos madera "...W" thermo empaquetado - Unidades de 2,7 M de largo - Paq. de 20 UDS - 54 M

Artículo	L mm	€/ml	€/ud.
PINZ... 2646	26	4,58	12,37
PINZ...W 2646	26	7,84	21,17

TOP EN ALUMINIO (anodizado plata) thermo packed - Unidades de 2,7 M de largo - Paq. de 20 UDS - 54 M

Artículo	L mm	€/ml	€/ud.
PINZAA 3246	32	4,89	13,20



BASE (PVC rígido) - Unidades de 2,7 M de largo

Artículo	L mm	€/ml	€/ud.
PINBFT 2346	23	2,48	6,70



PERFILES LVT - TERMINAL PIN

ALUMINIO ACABADOS MADERA Y ACABADOS ANODIZADOS

TOP EN ALUMINIO 6 acabados alu. anodizados y 80 en tonos madera "...W" thermo empaquetado - Unidades de 2,7 M de largo - Paq. de 20 UDS - 54 M

Artículo	L mm	€/ml	€/ud.
PINTP... 1946	19	4,58	12,37
PINTP...W 194	19	7,84	21,17

TOP EN ALUMINIO (anodizado plata) thermo packed - Unidades de 2,7 M de largo - Paq. de 20 UDS - 54 M

Artículo	L mm	€/ml	€/ud.
PINTPAA 2546	25	4,89	13,20



BASE (PVC rígido) - Unidades de 2,7 M de largo

Artículo	L mm	€/ml	€/ud.
PINBFT 2346	23	2,48	6,70



SOL 30 (solo elemento top)

ACABADOS MADERA Y ACABADOS ANODIZADOS

conexiones

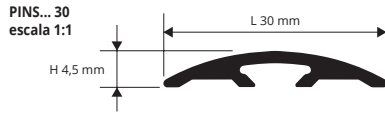

ALUMINIO ANODIZADO (6 acabados alu. anod., 3 solo bajo pedido)
thermo empaquetado - Unidades de 2,7 M de largo - Paq. de 40 UDS - 108 M

Artículo	L mm	€/ml	€/ud.
PINS... 30	30	6,08	16,42

Disponible en los acabados: AO - AA - AB (bajo pedido mínimo de 200 USD disponible también AT-CH-SB); e nelle 10 acabados en tonos madera: 04W - 05W - 07W - 08W - 09W - 10W - 11W - 28W - 29W - 30W. El código del acabado requerido se tiene que añadir al código del artículo. Por ejemplo: PINS... 30 (acabado elegido Anodizado oro) PINSAO 30.

ALUMINIO REVESTIDO 80acabados madera (71 solo bajo pedido)
thermo empaquetado - Unidades de 2,7 M de largo - Paq. de 40 UDS - 108 M

Artículo	L mm	€/ml	€/ud.
PINS... 30	30	11,40	30,78

TERMINAL PIN (solo elemento top)

ACABADOS MADERA Y ACABADOS ANODIZADOS

perfiles de terminación

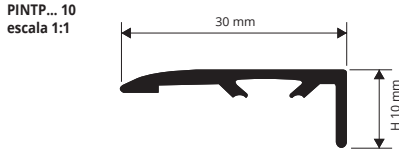

ALUMINIO ANODIZADO (6 acabados alu. anod., 3 solo bajo pedido)
thermo empaquetado - Unidades de 2,7 M de largo - Paq. de 40 UDS - 108 M

Artículo	L mm	€/ml	€/ud.
PINTP... 10	10	8,85	23,89

Disponible en los acabados: AO - AA - AB (bajo pedido mínimo de 200 USD disponible también AT-CH-SB) y en acabados de madera: 04W - 05W - 07W - 09W - 13W - 18W - 21W - 25W - 29W - 30W - 31W - 32W - 33W - 34W - 35W - 36W - 37W - 38W - 39W - 41W - 42W - 44W - 45W - 46W - 48W - 49W - 53W - 54W - 55W - 65W - 73W - 75W. El código del acabado requerido se tiene que añadir al código del artículo. Por ejemplo: PINTP... 10 (acabado elegido Anodizado oro) PINTPAO 10.

ALUMINIO REVESTIDO 80acabados madera (49 solo bajo pedido)
thermo empaquetado - Unidades de 2,7 M de largo - Paq. de 40 UDS - 108 M

Artículo	L mm	€/ml	€/ud.
PINTP...	10	14,95	40,37

(solo elemento top) ZERO CURVE 07-09-13-15

ACABADOS MADERA Y ACABADOS ANODIZADOS

perfil de acabado

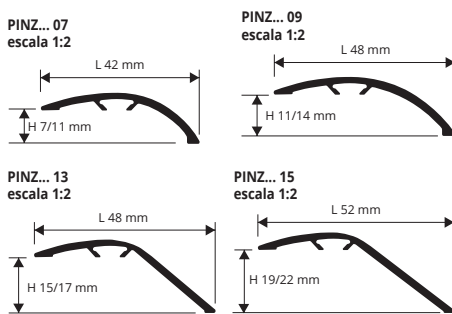

ALUMINIO ANODIZADO (6 acabados alu. anod., 3 solo bajo pedido)
thermo empaquetado - Unidades de 2,7 M
paq. de 20 UDS - 54 M (H 7 - H 9 mm - 108 M)

Artículo	H mm	€/ml	€/ud.
PINZ... 07	7 / 11	8,32	22,46
PINZ... 09	11 / 14	9,04	24,41
PINZ... 13	15 / 17	11,94	32,24
PINZ... 15	19 / 22	12,52	33,80

Disponible en los acabados: AO - AA - AB (bajo pedido mínimo de 200 USD disponible también AT-CH-SB) y en acabados de madera: 04W - 05W - 07W - 09W - 13W - 18W - 21W - 25W - 29W - 30W - 31W - 32W - 33W - 34W - 35W - 36W - 37W - 38W - 39W - 41W - 42W - 44W - 45W - 46W - 48W - 49W - 53W - 54W - 55W - 65W - 73W - 75W. El código del acabado requerido se tiene que añadir al código del artículo. Por ejemplo: PINZ... 07 (acabado elegido Anodizado oro) PINZAO 07.

ALUMINIO REVESTIDO 80acabados madera (49 solo bajo pedido)
thermo empaquetado - Unidades de 2,7 M
paq. de 20 UDS - 54 M (H 7 - H 9 mm - 108 M)

Artículo	H mm	€/ml	€/ud.
PINZ... 07	7 / 11	15,25	41,18
PINZ... 09	11 / 14	15,82	42,71
PINZ... 13	15 / 19	18,10	48,87
PINZ... 15	19 / 22	19,77	53,38

(solo elemento top) STYLE STAIR

ACABADOS MADERA Y ACABADOS ANODIZADOS

perfiles para peldaños

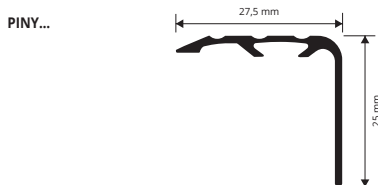

ALUMINIO ANODIZADO (6 acabados alu. anod., 3 solo bajo pedido)
thermo empaquetado - Unidades de 2,7 M de largo - Paq. de 20 UDS - 54 M

Artículo	L x H mm	€/ml	€/ud.
PINY...	27,5 x 25	9,49	25,62

Disponible en los acabados: AO - AA - AB (bajo pedido mínimo de 200 USD disponible también AT-CH-SB) y en acabados de madera: 05W - 07W - 09W - 18W - 21W - 29W - 30W - 31W - 32W - 34W - 35W - 37W - 41W - 42W - 44W - 46W - 48W - 49W - 65W - 73W - 75W. El código del acabado requerido se tiene que añadir al código del artículo. Por ejemplo: PINY... (acabado elegido Anodizado oro) PINYAO.

ALUMINIO REVESTIDO 80acabados madera (56 solo bajo pedido)
thermo empaquetado - Unidades de 2,7 M de largo - Paq. de 10 UDS - 27 M

Artículo	L x H mm	€/ml	€/ud.
PINY...	27,5 x 25	16,01	43,23

(solo elemento top) STYLE STAIR L

ACABADOS MADERA Y ACABADOS ANODIZADOS

perfiles para peldaños

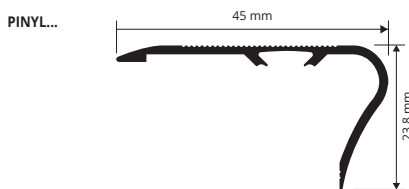

ALUMINIO ANODIZADO (6 acabados alu. anod., 3 solo bajo pedido)
thermo empaquetado - Unidades de 2,7 M de largo - Paq. de 20 UDS - 54 M

Artículo	L x H mm	€/ml	€/ud.
PINYL...	45 x 23,8	10,45	28,21

Disponible en los acabados: AO - AA - AB (bajo pedido mínimo 200 unidades disponible también AT-CH-SB) y en acabados de madera 04W - 05W - 13W - 18W - 21W - 25W - 29W - 30W - 31W - 32W - 33W - 34W - 35W - 36W - 37W - 38W - 39W - 41W - 42W - 44W - 45W - 53W - 54W - 55W. El código del acabado requerido se tiene que añadir al código del artículo. Por ejemplo: PINYL... (acabado elegido Anodizado oro) PINYAO.

ALUMINIO RIVESTITO 80acabados madera (57 solo bajo pedido)
thermo empaquetado - Unidades de 2,7 M de largo - Paq. de 10 UDS - 27 M

Artículo	L x H mm	€/ml	€/ud.
PINYL...	45 x 23,8	17,62	47,57

(solo elemento top) SOL 40 P

ACABADOS MADERA Y ACABADOS ANODIZADOS

conexiones

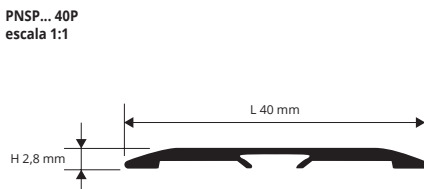

ALUMINIO ANODIZADO (6 acabados alu. anod., 3 solo bajo pedido)
thermo empaquetado - Unidades de 2,7 M de largo - Paq. de 40 UDS - 108 M

Artículo	L x H mm	€/ml	€/ud.
PNSP... 40P	40	7,84	21,17

Disponible en los acabados: AO - AA - AB (bajo pedido mínimo 200 unidades disponible también AT-CH-SB) y en acabados de madera: 04W - 05W - 07W - 09W - 13W - 18W - 21W - 25W - 29W - 30W - 31W - 32W - 33W - 34W - 35W - 36W - 37W - 38W - 39W - 41W - 42W - 44W - 45W - 46W - 48W - 49W - 53W - 54W - 55W - 65W - 73W - 75W. El código del acabado requerido se tiene que añadir al código del artículo. Por ejemplo: PNSP... 40P (acabado elegido Anodizado oro) PNSPAO 40P.

ALUMINIO RIVESTITO 80acabados madera (49 solo bajo pedido)
thermo empaquetado - Unidades de 2,7 M de largo - Paq. de 10 UDS - 27 M

Artículo	L x H mm	€/ml	€/ud.
PNSP... 40P	40	14,34	38,72

INSERTOS INTERCAMBIABLES

RESINA DE VINILO NO TOXICA RÍGIDA ANTICHOQUES

RESINA DE VINILO NO TOXICA RÍGIDA ANTICHOQUES
Unidades de 2,7 M de largo - Paq. de 20 UDS - 54 M

Artículo	H mm	€/ml	€/ud.
PIN 07	7	1,34	3,62
PIN 09	9	1,47	3,97
PIN 11	11	1,62	4,37
PIN 13	13	1,76	4,75
PIN 15	15	1,90	5,13
PIN 17	17	2,08	5,62
PIN 19	19	2,21	5,97

PARA SOL 40 P E TERMINAL PIN

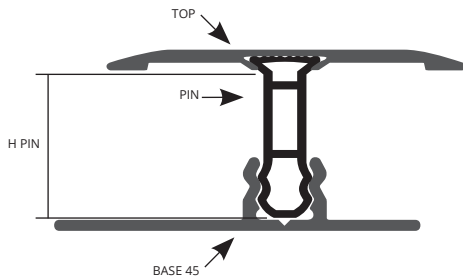

RESINA DE VINILO NO TOXICA RÍGIDA ANTICHOQUES
Unidades de 2,7 M de largo - Paq. de 20 UDS - 54 M

Artículo	H mm	€/ml	€/ud.
PIN 09	9	1,47	3,97
PIN 11	11	1,62	4,37
PIN 13	13	1,76	4,75
PIN 15	15	1,90	5,13
PIN 17	17	2,08	5,62
PIN 19	19	2,21	5,97

PARA ZERO CURVE, STYLE STAIR

Para el correcto ensamblaje ver las tablas de los productos completos en las páginas anteriores

PIN 07 escala 1:1

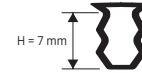

PIN 09 escala 1:1

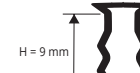

PIN 11 escala 1:1

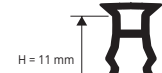

PIN 13 escala 1:1

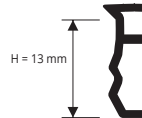

PIN 15 escala 1:1

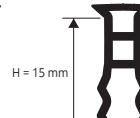

PIN 17 escala 1:1

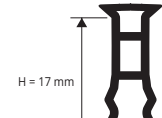

PIN 19 escala 1:1

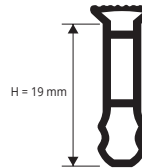

PROINSERT BASE 45 Y BASE 40

ALUMINIO NATURAL



PINBFT 45 escala 1:1

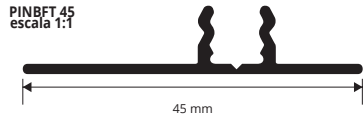

PINBFT 40 escala 1:1

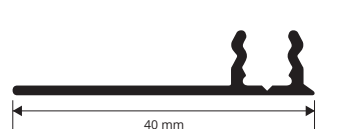

ALUMINIO AGUJEREADO Y COMPRISIBLE PARA SOL 30-40-50 E ZERO CURVE Unidades de 2,7 M de largo - Paq. de 20 UDS - 54 M

Artículo	Ancho mm	€/ml	€/ud.
PINBFT 45	45	6,37	17,20
PINBFT 40	40	6,29	16,98

TORNILLOS y TACOS para todas las versiones con agujeros

COLOR LATON Y NICHEL

TACOS NIQUELADOS CABEZA PLANA + TORNILLOS
paq. de 1.000 UDS

Artículo	Ø mm	Ancho mm	€/paq.
VINIPT 325	03	25	91,53

TACOS DE LATON A CABEZA PLANA + TORNILLOS
paq. de 1.000 UDS

Artículo	Ø mm	Ancho mm	€/paq.
VIOPT 325	03	25	91,53

